

GoDEX



操作手冊

G500 / G530 系列



User Manual : G500 series
Version : Rev 1.3
Issue Date : 2012.11.07
P/N : 920-014031-00

FCC COMPLIANCE STATEMENT FOR AMERICAN USERS

This equipment has been tested and found to comply with the limits for a CLASS A digital device, pursuant to Part 15 of the FCC Rules. These limits are designed to provide reasonable protection against harmful interference when the equipment is operated in a commercial environment. This equipment generates, uses, and can radiate radio frequency energy and, if not installed and used in accordance with the instructions, may cause harmful interference to radio communications. Operation of this equipment in a residential area is likely to cause harmful interference in which case the user will be required to correct the interference at own expense.

EMS AND EMI COMPLIANCE STATEMENT FOR EUROPEAN USERS

This equipment has been tested and passed with the requirements relating to electromagnetic compatibility based on the standards EN 55022:1998+A1:2000+A2:2003, CISPR 22 , Class A EN 55024:1998+A1:2001+A2:2003, IEC 61000- 4 Series EN 61000-3-2 / 2000 & EN 61000-3-3 / 1995. The equipment also tested and passed in accordance with the European Standard EN55022 for the both Radiated and Conducted emissions limits.

G500 SERIES TO WHICH THIS DECLARATION RELATES IS IN CONFORMITY WITH THE FOLLOWING STANDARDS

EN55022 : 1998, CISPR 22, Class A / EN55024 : 1998 / IEC 61000-4 Serial / EN61000-3-2 : 2000 / EN 6100-3-3 : 1995 / CFR 47, Part 15/CISPR 22 3rd Edition : 1997, Class A / ANSI C63.4 : 2001 / CNS 13438 / IEC 60950-1:2005 (EN 60950-1:2006+A11:2009) / GB4943 : 2001 / GB9254 : 1998 / GB17625.1 : 2003 / EN60950-1 : 2001

CAUTION

- Danger of explosion if battery is incorrectly replaced
- Replace only with the equivalent type recommended by the manufacturer.
- Dispose of used batteries according to the manufacturer's instructions.
- Only use with designated power supply adapter model.
- Changes or modifications not expressly approved by the party responsible for compliance could void the user's authority to operate the equipment.

安全须知 请仔细阅读以下说明

- 本设备勿置于潮湿处。
- 连接至电源前，请先检查电压。
- 当设备不用时，请将电源线拔除避免电压不稳而造成伤害。
- 勿将任何液体溅入设备中，避免线路短路。
- 基于安全理由，只有受到专业训练的从业人员，才可以打开本设备。
- 请勿自行调整或修理已通电的设备，以确保您的安全。
- 如不小心受伤，请立刻找急救人员给予您适当的救护，千万别因伤势轻微而忽略自己的伤势。

注意

此为Class A产品，在生活环境中，该产品可能造成无线电干扰，在这种情况下，可能需要用户对其干扰采取切实可行的措施。
仅适用于在海拔2000m 以下地区使用

目 录

1	条形码机	001
1-1	全机器材	001
1-2	条形码机各部位介绍	002
2	条形码机配备安装说明	004
2-1	如何开启上盖	004
2-2	如何开启列印机心	004
2-3	安装碳带	005
2-4	安装标签纸卷	007
2-5	配合内径尺寸安装标签纸卷	009
2-6	吊牌卡纸安装说明	010
2-7	将条形码机与电脑连结	011
2-8	安装驱动程序	012
3	条型码机操作	015
3-1	LED操作面板	015
3-2	标签纸定位侦测及自我测试页	016
3-3	操作错误讯息	017
4	网络软件NetSetting	018
4-1	安装NetSetting软件	018
4-2	NetSetting操作介面	019
5	条形码机选购装备	026
5-1	安装自动剥纸器	027
5-2	安装裁刀	032
6	保养维护与调校	036
6-1	印表头保养与清洁	036
6-2	印表头平衡调校	036
6-3	打印线调整	037
6-4	裁刀卡纸排除	037
6-5	故障排除	038
附录	039
A	产品规格	039
B	通讯端口规格	043

1-1 全机器材

打开包装箱后，请先清点所有器材，并检查是否有因运送所造成的损坏。请保留所有包装材料，以备日后运送之用。

- 条形码标签印制机

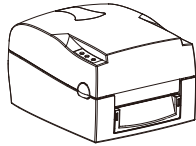

- 碳带轴

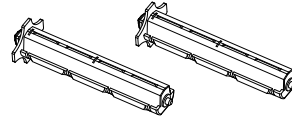

- 电源线

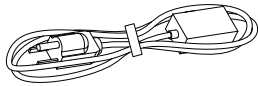

- 碳带回收纸管

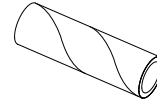

- 电源供应器

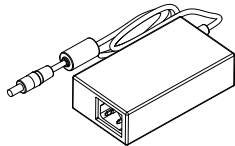

- 纸卷轴心

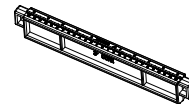

- USB传输线

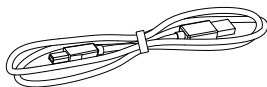

- 纸卷挡板

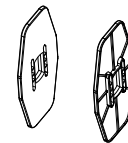

- 碳带

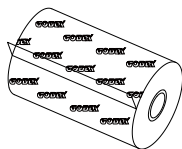

- 快速安装导览

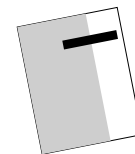

- 测试用标签纸卷

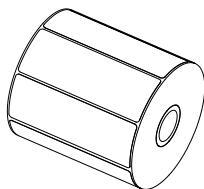

- CD (含QLabel标签编辑软件及使用手册)

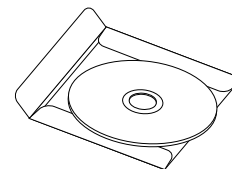

1-2 条形码机各部位介绍

- 前视

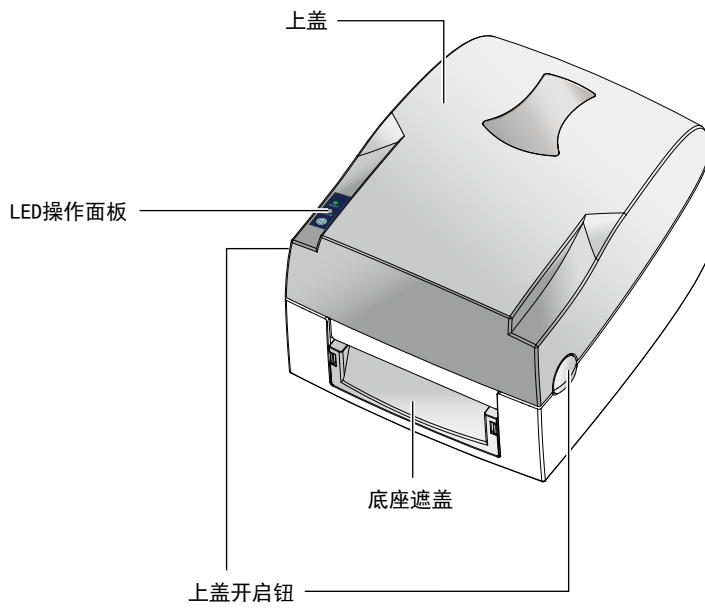

- 后视

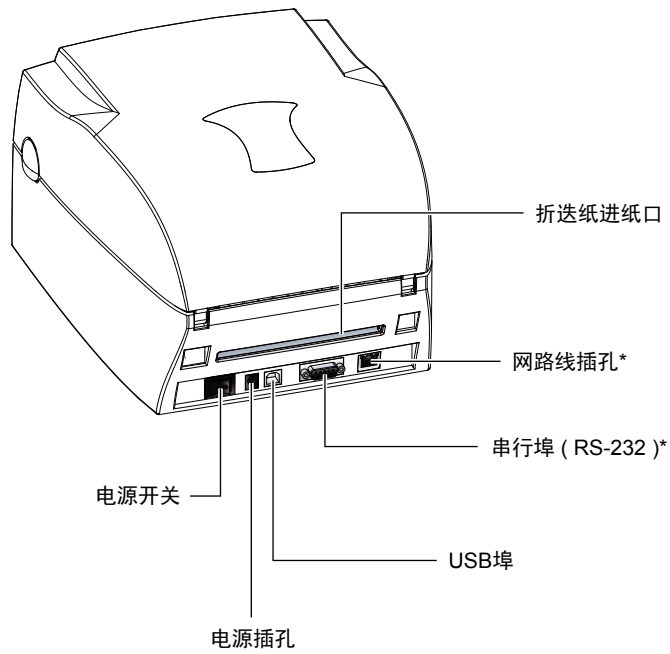

注意

- 连接埠搭配会因选购的机型不同而有所差异

▶ 开启上盖

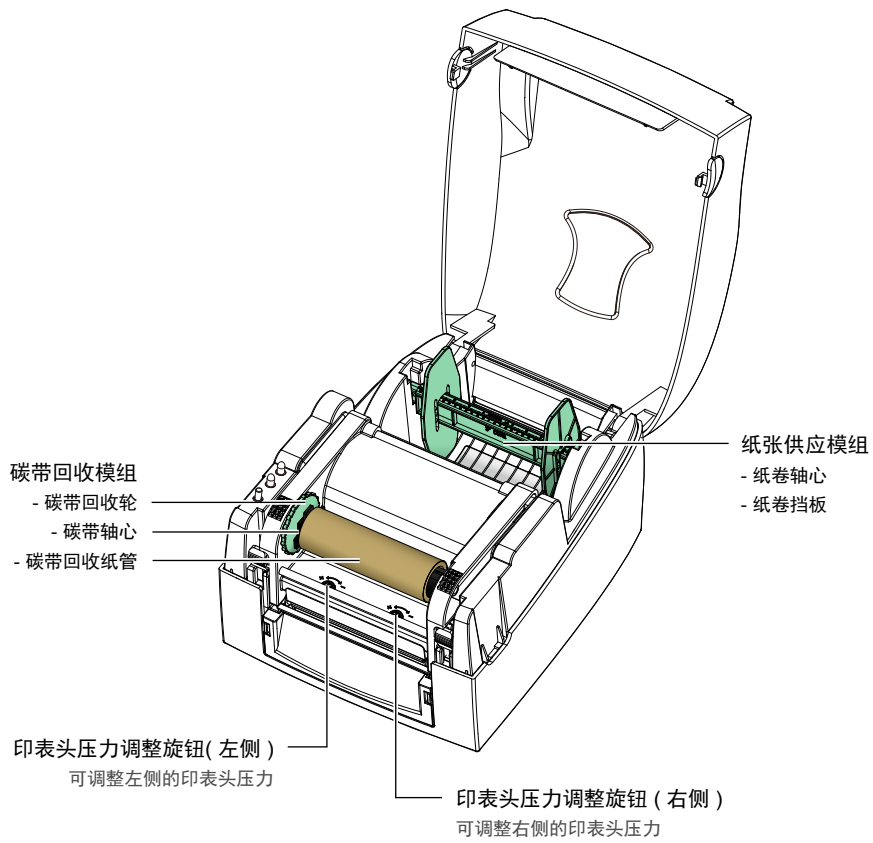

▶ 开启列印机心

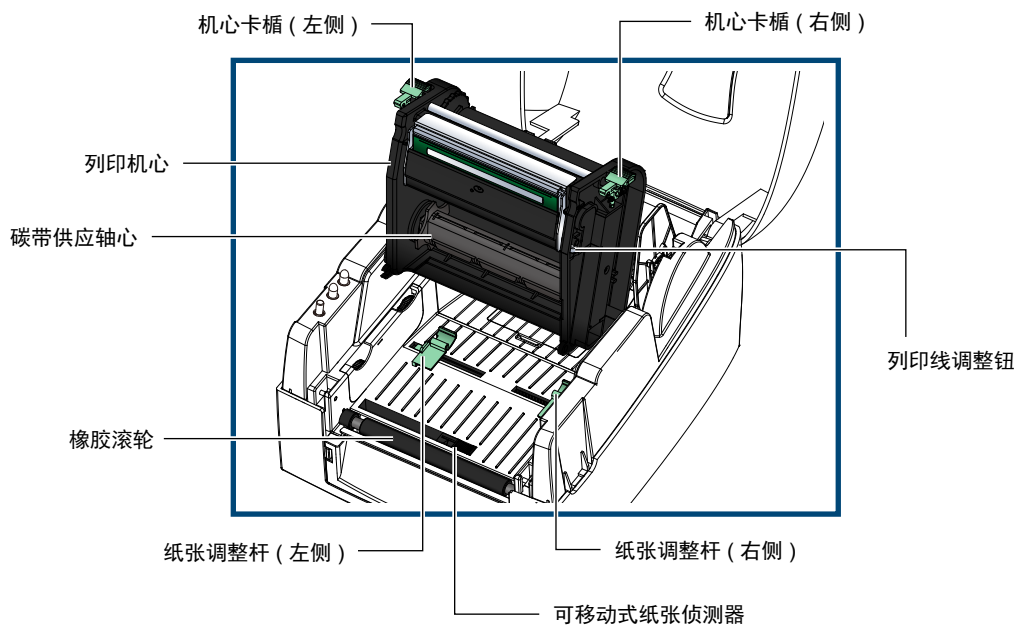

条形码机

2-1 如何开启上盖

- ▶ 按住上盖开启钮

面对机器正面，按住上盖开启钮往上掀起上盖

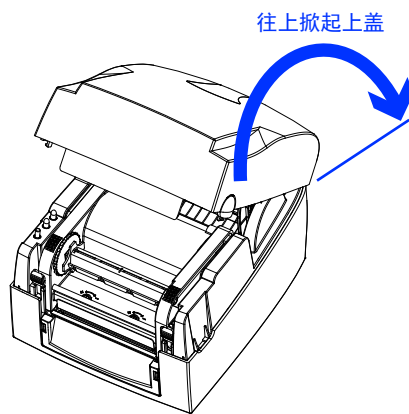
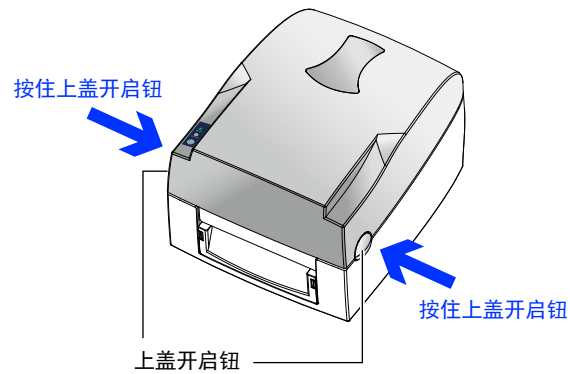

2-2 如何开启列印机心

- ▶ 按下机心卡榫

释放卡榫以抬起列印机心

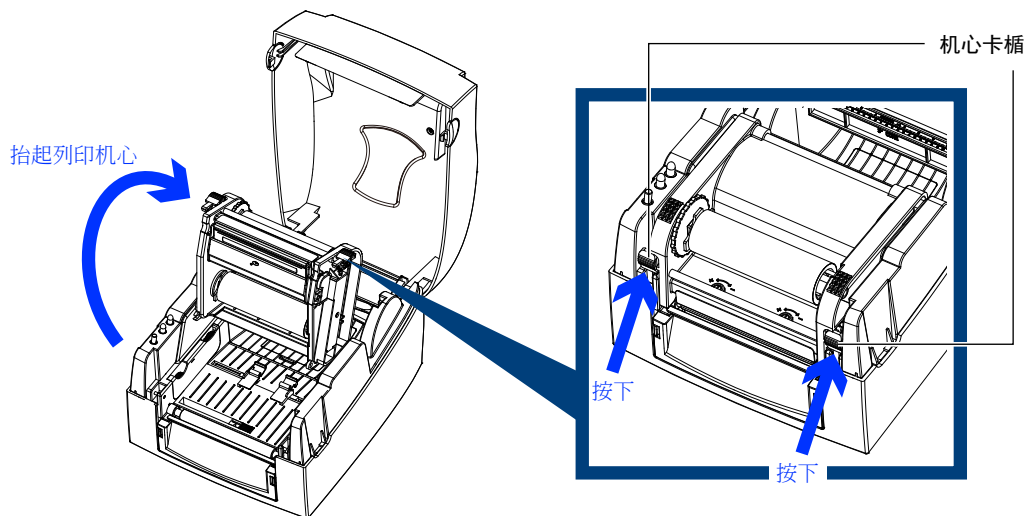

2-3 安装碳带

- ▶ 如何安装一卷新的碳带
将新的碳带装入碳带供应轴心

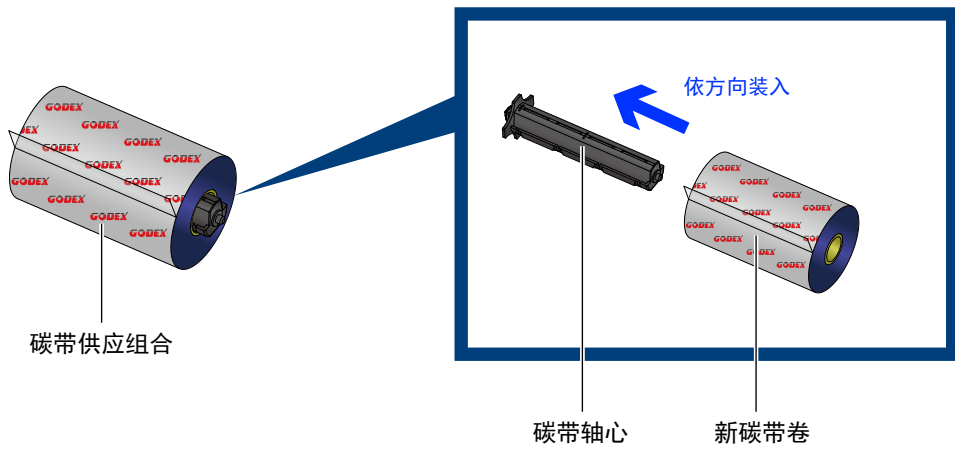

将碳带回收纸卷装入碳带回收轴心

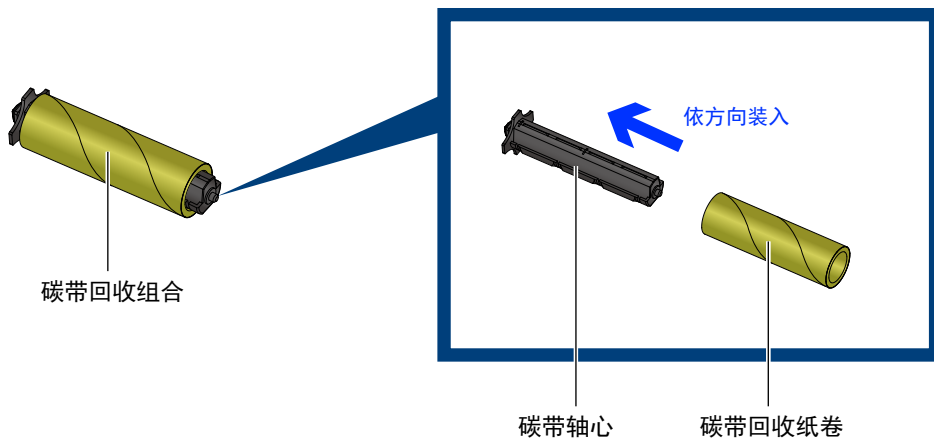

将碳带前缘黏在碳带回收纸卷上再卷绕2~3圈

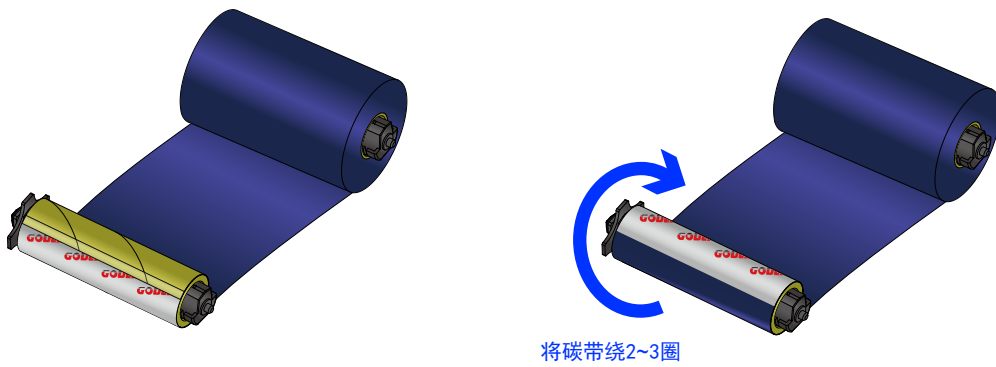

- ▶ 将碳带安装在打印机上
将碳带供应组合装入机心下方的沟槽内

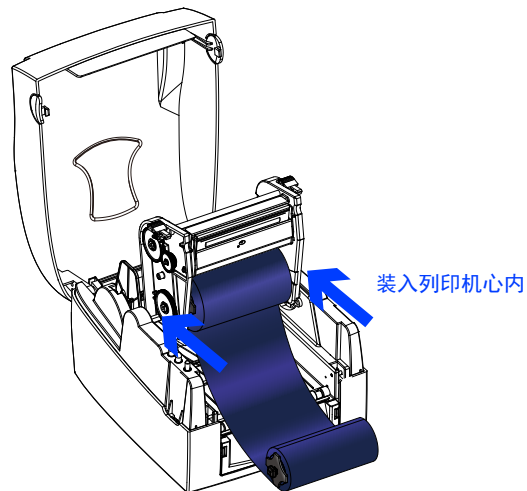

- 将碳带经由打印头从下往上拉
- 将碳带回收组合装入机心上方的凹槽内
- 将机心往下压并固定

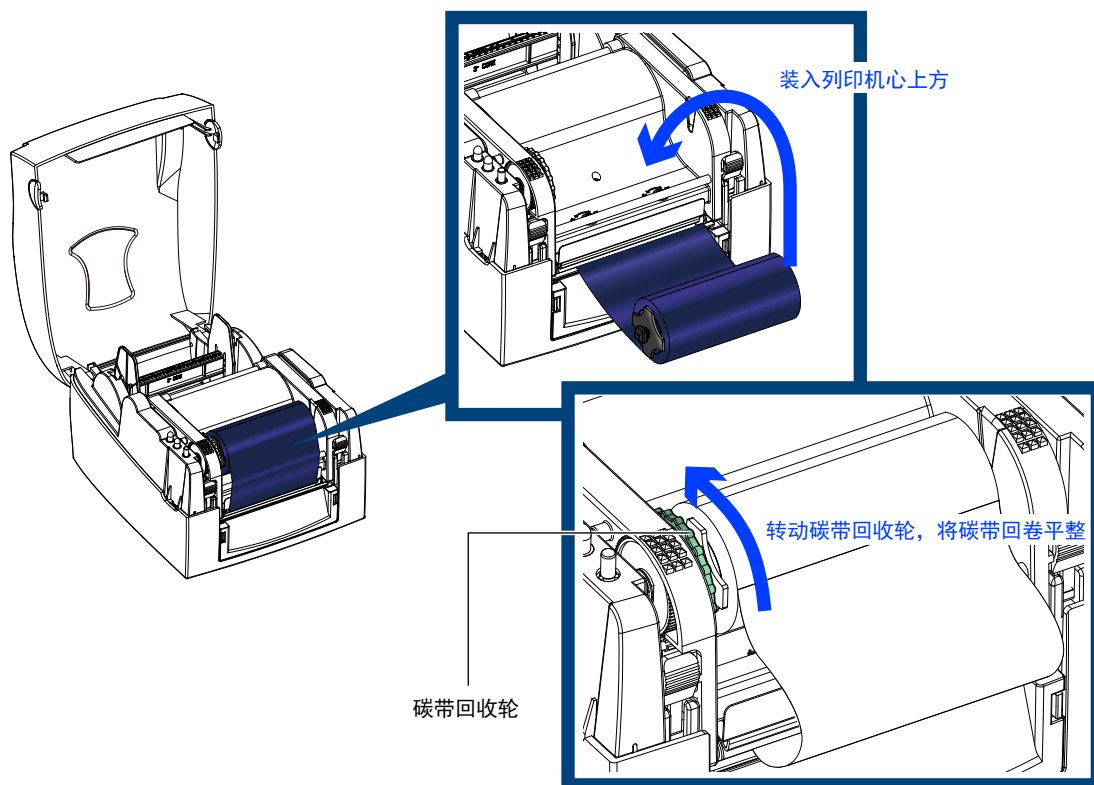

2-4 安装标签纸卷

▶ 标签纸卷组合

将标签纸卷放入纸卷轴心，并在两端装上纸卷挡板

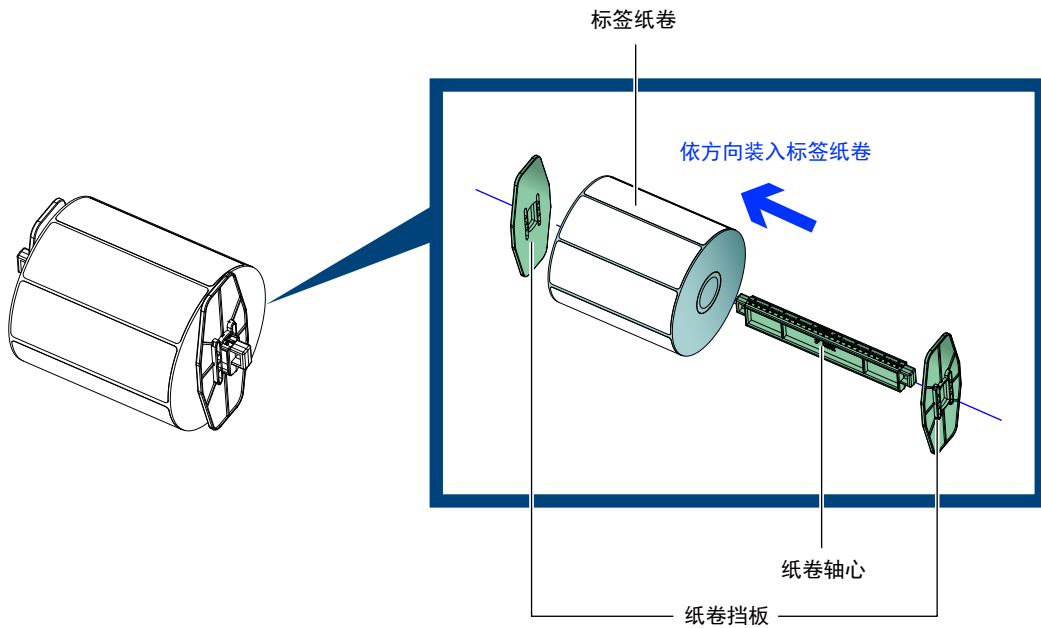

▶ 安装标签纸卷组合

将标签纸卷组合装入打印机内

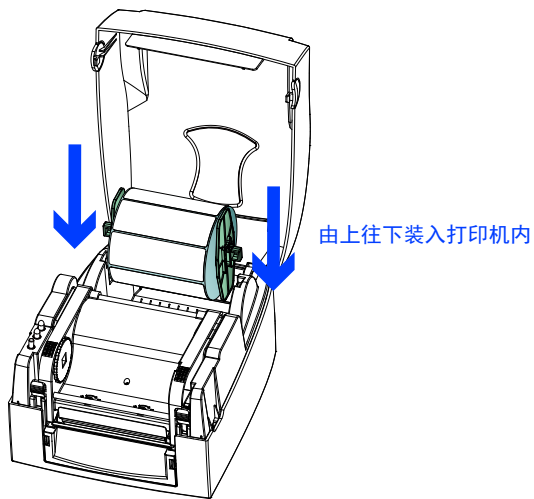

释放卡榫以抬起列印机心
将标签纸由标签调整杆下方穿过
依标签纸宽度大小收合标签调整杆以固定标签两侧

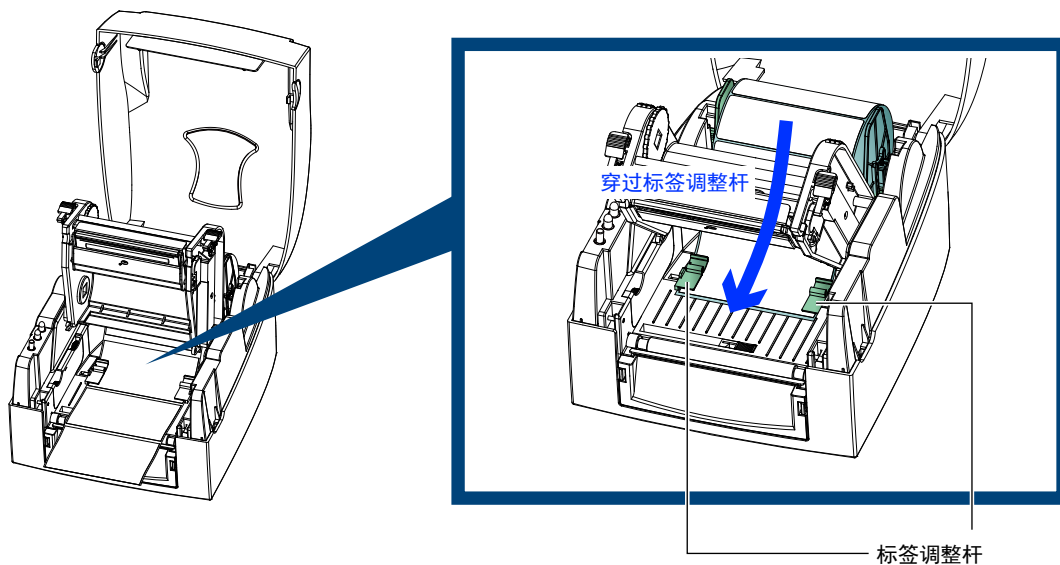

将列印机心压下并固定

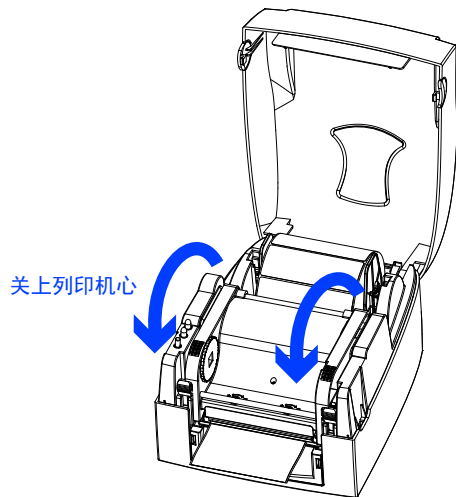

2-5 配合内径尺寸安装标签纸卷

▶ 1" 纸卷轴心安装说明

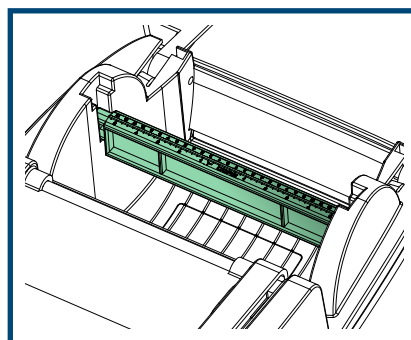
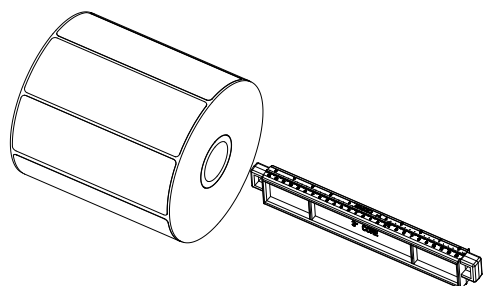

▶ 1.5" 纸卷轴心安装说明

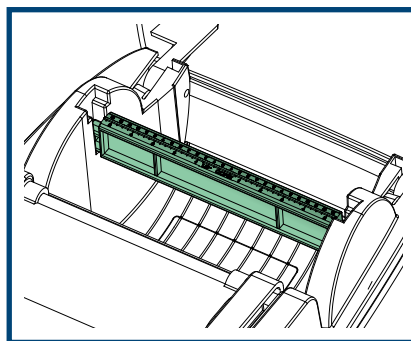
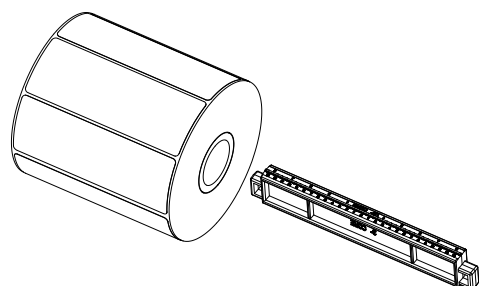

▶ 3" 纸卷轴心安装说明

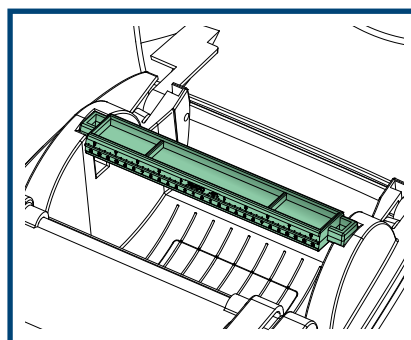
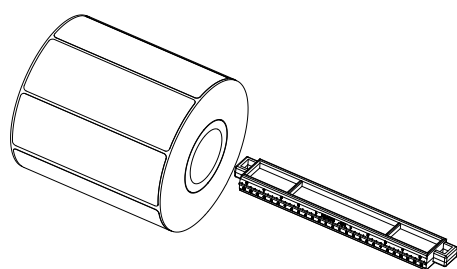

2-6 吊牌卡纸安装说明

安装吊牌卡纸时，卡纸上之孔位须对齐SENSOR箭头指示位置(如图说明)，并用标签调整杆将吊牌卡纸固定。

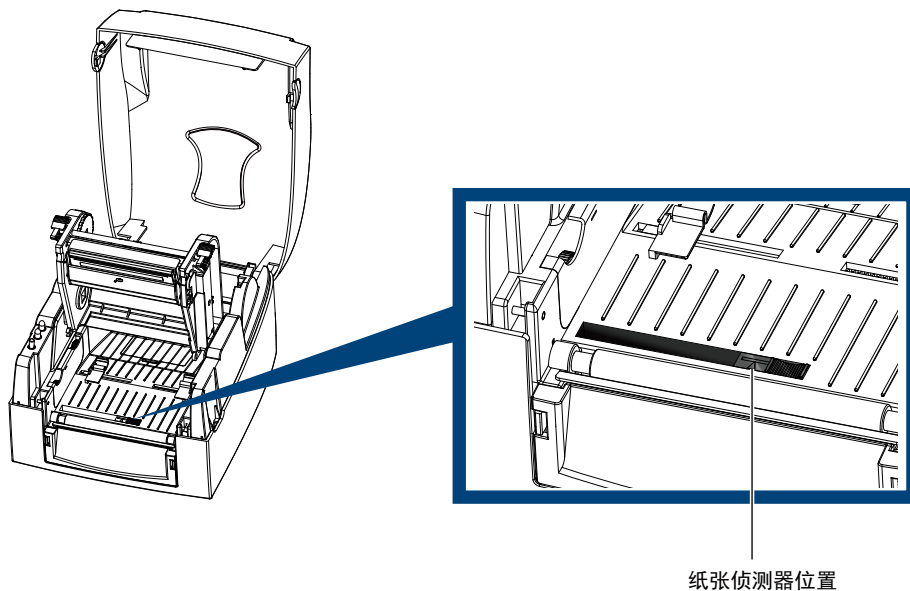

2-7 将条形码机与电脑连结

- 确认打印机电源开关是位于关闭的位置。
- 将随机所附之电源线一端接于一般家用电源，另一端接于打印机之电源插座。
- 传输线一端接于打印机之传输埠上，另一端接于电脑。(传输线的类型视所购买的机型配备而有所不同，请依实际的配件安装)
- 打开打印机电源开关，等待打印机之电源指示灯亮即可。

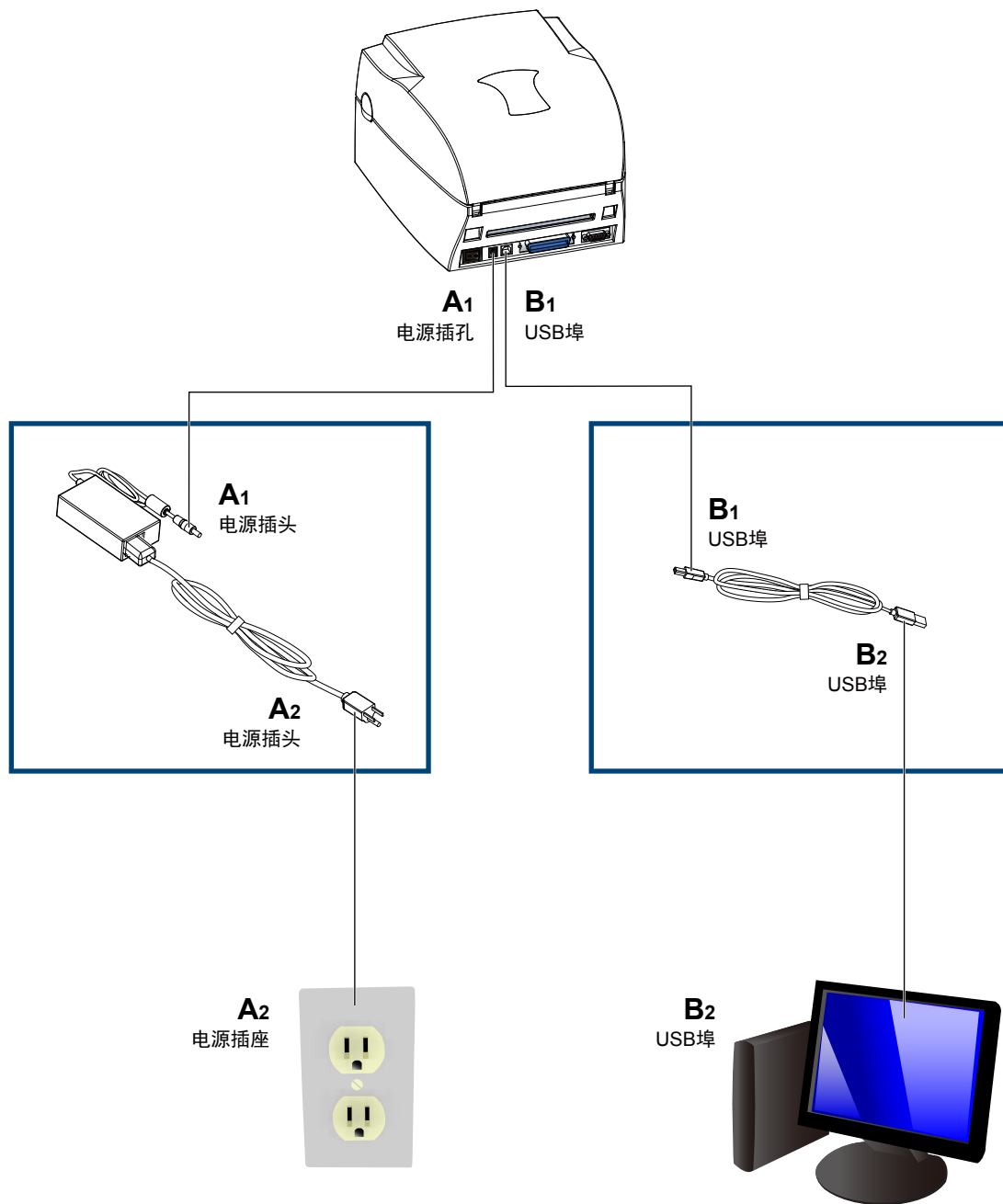

2-8 安装驱动程序

步骤-01 ▶ 将产品光碟置入光碟机里，开启"Seagull-Driver"档案夹。

步骤-02 ▶ 点击条形码机驱动程序安装图示后开始进行安装。

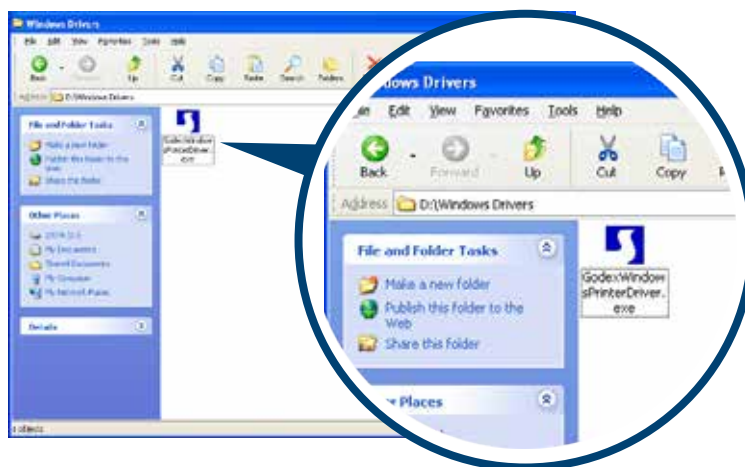

步骤-03 ▶ 依照安装视窗的指示进行安装。

步骤-04 ▶ 选取"安装打印机驱动程序"。



步骤-05 ▶ 选取安装的条形码机型号。



步骤-06 ▶ 指定打印机连接埠。

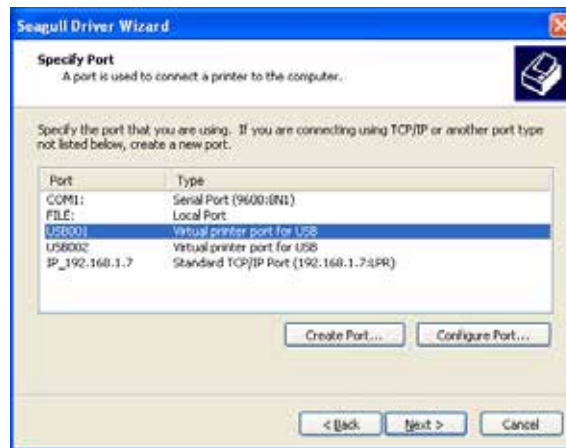

步骤-07 ▶ 指定打印机名称，并指定是否共用打印机。



步骤-08 ▶ 在打印机设定页确认所有安装设定皆正确。

步骤-09 ▶ 按下「完成」键，即可开始复制驱动程序档案。

步骤-10 ▶ 当驱动程序档案复制结束之后即可完成驱动程序安装。



步骤-11 ▶ 在Windows控制台的「打印机和传真」选项里即会新增刚完成安装的打印机图示

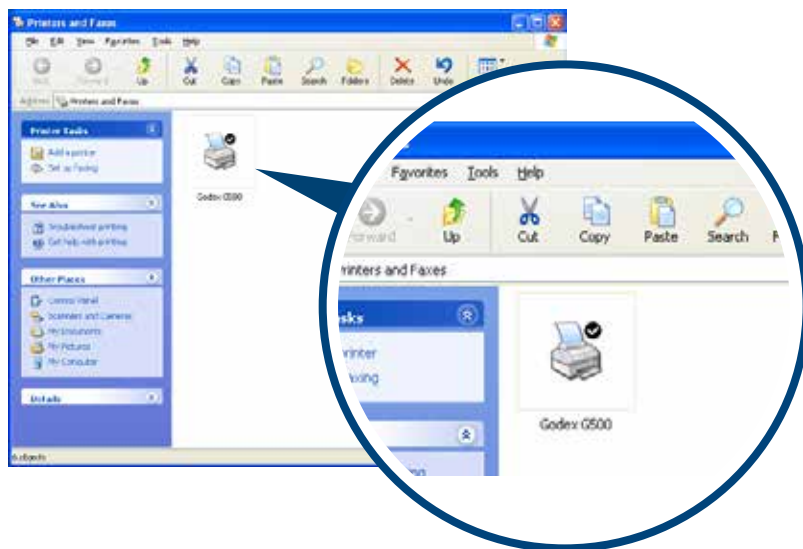

3-1 LED操作面板

▶ FEED键操作

按下FEED键时，打印机会依所使用纸张的类型将纸送出到指定的吐纸位置。当使用连续纸时，按 FEED键一次会送出固定长度的纸；若是使用标签纸时，按FEED键一次会送出一整张标签。在使用标签纸时，若不能正确的定位，请依3-2节的说明进行纸张自动侦测。

▶ LED讯息说明

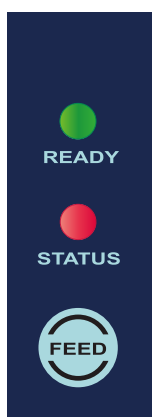

LED指示灯	响声	状态	说明
READY 绿	X	准备打印状态	打印机已准备好，可进行打印
STATUS X			
READY X	2 x 2 beeps 2 x 3 beeps 2 x 4 beeps	错误状态	打印机侦测到错误发生 (请参照3-2节描述，以了解更多关于错误状态的讯息)
STATUS 红			

3-2 标签纸定位侦测及自我测试页

打印机可自动侦测标签纸(黑线纸)长度并自动记录侦测结果, 如此在列印时即无须再设定标签长度。而打印机在侦测及定位完毕后亦会自动打印出一张自我测试页, 此自我测试页的内容可帮助使用者检查打印机的状态并确认是否运作正常。

步骤-01 ▶ 请先检查纸张是否已正确安装于打印机上。

步骤-02 ▶ 关闭电源, 按住FEED键。

步骤-03 ▶ 打开电源(此时仍按住FEED键不放), 等待LED指示灯闪红灯后放开FEED键, 打印机即开始进行标签纸自动侦测及定位, 打印机会将自动侦测及定位的结果记录下来。



步骤-04 ▶ 完成自动侦测及定位后, 打印机即将侦测结果及打印机相关设定内容自动打印出一张自我测试页。

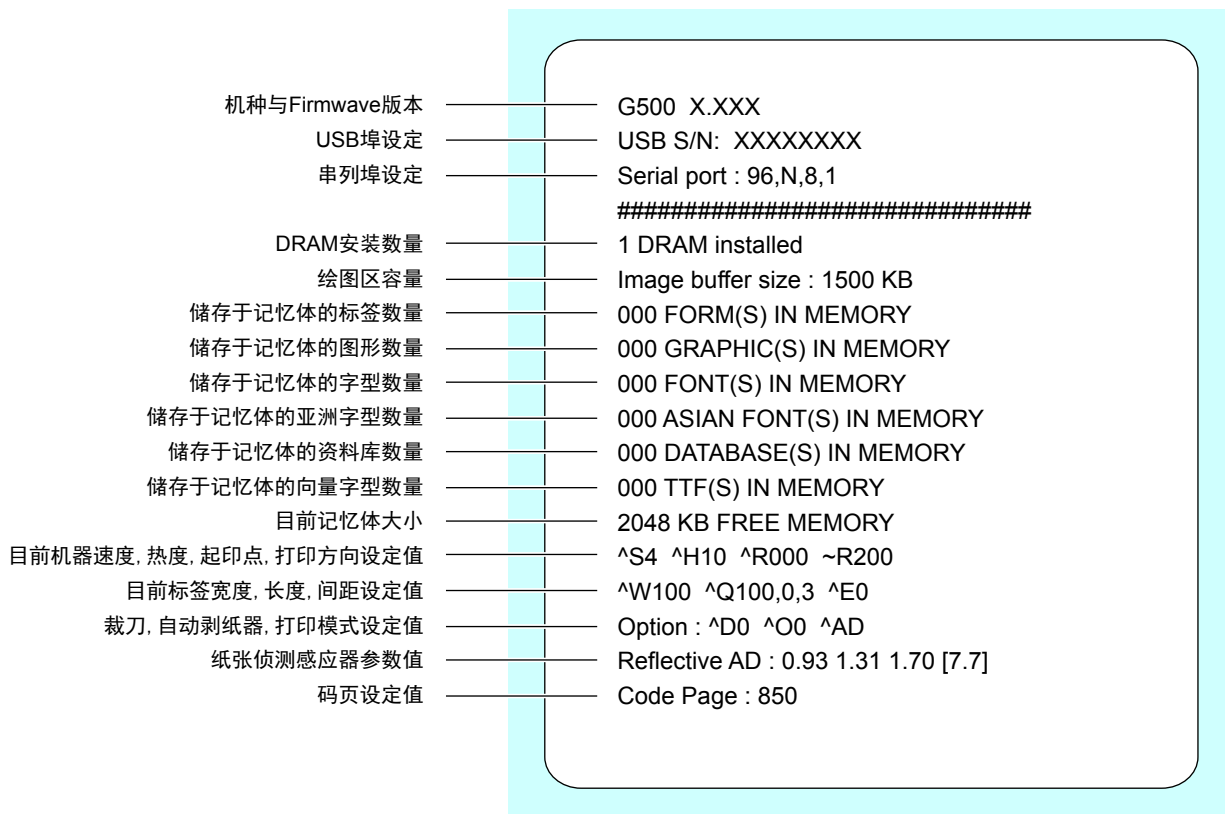





自我测试页各项内容的说明如下:



3-3 操作错误讯息

在操作打印机的过程中若发生任何错误而造成打印机无法正常工作，此时可藉由LED灯号及蜂鸣器响声来了解错误的情况，并依照以下所列的错误类型及解决方法来排除错误。

- 恒亮 
- 闪烁 

LED指示灯		响声	说 明	解 决 方 法
READY	STATUS			
		连续2次4声	未关印表头或关闭不完全	重新开启印表头并再度关上。
		无	印表头温度过高	当印表头温度过热时，条形码机会自动停止打印，待印表头温度降低后则会回到待机状态，LED灯号亦会停止闪烁。
		连续2次3声	未安装碳带但机器出现错误讯息	确认条形码机为热感模式。
			碳带用尽或碳带供应轴不动时	更换新的碳带。
			侦测不到纸	确认移动式侦测器位置标示的位置是否位于正确的侦测位置，若仍是侦测不到纸，请重做纸张侦测。
		连续2次2声	纸张用尽	请更换纸张。
			纸张传送不正常	可能原因有：卡纸 / 纸张掉落在滚轴之后 / 找不到标签间距或黑线标记 / 黑线标纸用完等，请依实际的使用情况调整。
			打印机会印出“Memory full”，表示内存空间已满	删除内存内不需要的数据。
		连续2次2声	打印机会印出“Filename can not be found”，表示找不到档案	请使用 ~X4 命令将所有档案打印出来，再核对送到打印机的名称是否正确及存在否。
			打印机会印出“Filename is repeated”，表示档名重复	更换档名之后再下载一次。

4-1 安装NetSetting软件

NetSetting软件是在您使用网络连线远端操作打印机时所必需的操控软件，您可以在产品内附的光碟里或从官方网站下载此软件的安装档案，之后请依照以下的步骤进行软件的安装。

步骤-01 ▶ 将产品光碟置入光碟机里，开启"Ethernet"档案夹。

步骤-02 ▶ 点击NetSetting软件的安装图示后开始进行安装。

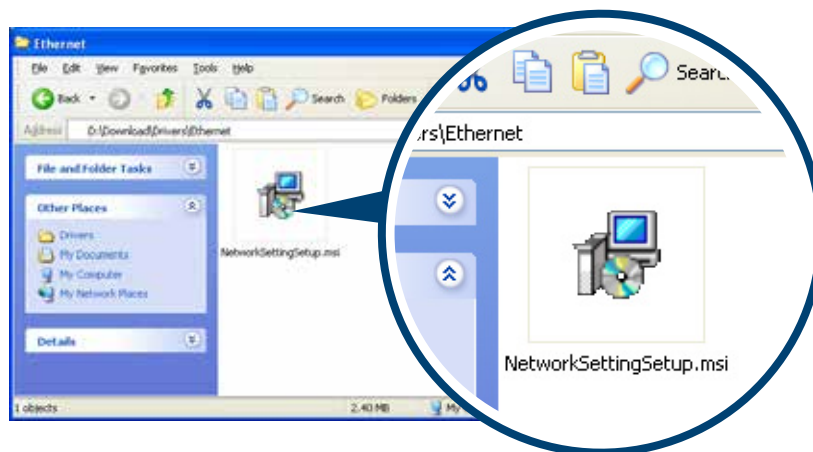

步骤-03 ▶ 依照安装视窗的指示进行安装。

步骤-04 ▶ 可指定安装的路径



步骤-05 ▶ 按下"下一步"键，即可开始复制软件档案。

步骤-06 ▶ 安装完成之后即可在桌面看到NetSetting软件的启动图示。



4-2 NetSetting操作介面

按下NetSetting软件的启动图示后，可以看到如下图的开始页面，在开始页面里会显示一些打印机和PC的基本资讯。

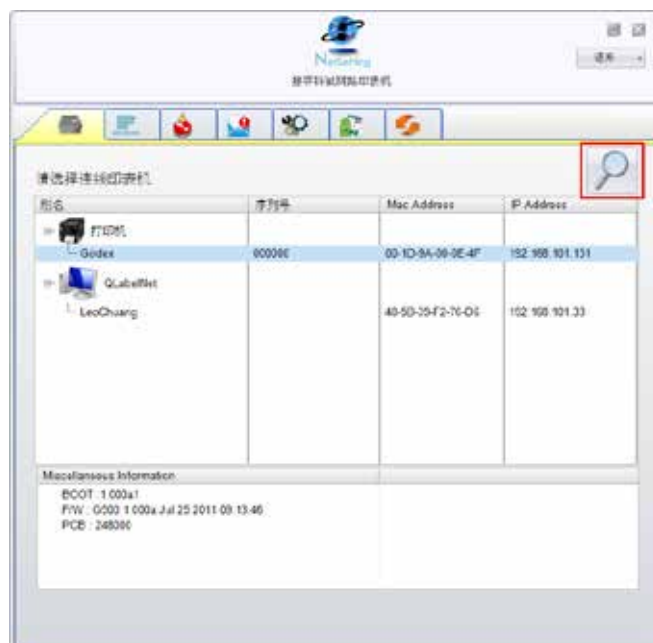

按下放大镜的图示，NetSetting软件即会开始寻找目前在您的网络环境中已经连线的Godex打印机，所有已连线的打印机会显示在上图的打印机列表中。



NetSetting操作介面分为六大类，可针对各种不同的网络设定进行操作及变更。但为了确保网络设定的安全性，在进行操作之前您必须先输入正确的密码。

注意

- 预设的网络安全设定密码为1111，稍后您可以在“IP Setting”页面里进行变更。

IP设定

在IP设定的页面里，你可以设定打印机名称、Port number、Gateway以及网络设定安全密码，除此之外您也可以将打印机的IP位址设定为固定IP或DHCP。

NetSetting
IP 设定

打印机名称: Godex 长度 (1~16)

Port No: 9100

Default Gateway: 192 . 168 . 0 . 254

Password: 0000 长度 (1~4)

Get IP From DHCP Server

Static IP

IP Address: 192 . 168 . 101 . 151

Subnet Mask: 255 . 255 . 255 . 0

设定 重新获取资料

按下“设定”键可以使设定值生效，按下“重新获取资料”键则可以刷新目前设定的数值。

注意

- 在进行网络环境设定的变更时，您必须具备基本的网路知识，若需取得相关的网络环境设定数值，建议您联系您的网络管理人员。

警告讯息通知路径设定

当打印机发生错误时，NetSetting可将警告讯息发送到您指定的邮箱，警告讯息可经由SMTP (Simple Mail Transfer Protocol) 或SNMP (Simple Network Management Protocol) 来发送。

在“警告讯息通知路径设定”页面里，您可以针对SMTP及SNMP的设定值进行设定或修改。

NetSetting
路径设置警示

语系

启动 SMTP 警告讯息通知

登录帐号 长度 (1~64)

登录密码 长度 (1~16)

邮件服务器 IP 地址 XXX.XXX.XXX.XXX

邮件主旨 长度 (1~60)

发件人邮箱 长度 (1~32)

收件人邮箱 长度 (1~32)

送信间隔时间 0~168小时

Event Counter 1 ~ 100

启动 SNMP 警告讯息通知

SNMP Community: 长度 (1~16)

SNMP Trap Community: 长度 (1~16)

SNMP 管理者地址 XXX.XXX.XXX.XXX

设定 重新获取资料

按下“设定”键可以使设定值生效，按下“重新获取资料”键则可以刷新目前设定的数值。

警告讯息设定

您可以针对打印机发生错误时的不同状况设定是否需要发送警告讯息，也可以设定警告讯息是经由SMTP、SNMP或两者同时发送。



按下“设定”键可以使设定值生效，按下“重新获取资料”键则可以刷新目前设定的数值。

打印机组态设定

设定或变更已连线的打印机组态，您可以在此设定页面里完成主要的打印机设定项目。

NetSetting
印表机组态设定

语系

印表机设定

条码机型 解析度 列印速度 列印明暗度 自动剥离器/贴标签机 每几张切一次 列印模式

G500 203 4 10 0 - 无 0 热转模式

串列埠设定

Baud Rate
9600

Parity
None

Data Bits
8

Stop Bits
1

杂项设定

LCD 语系

Sensing Mode
2 - Automatic

键盘语系

Smart Backfeed
OFF

代码页
Code Page 850

Top Of Form
ON

Buzzer
ON

设定 重新获取资料

按下“设定”键可以使设定值生效，按下“重新获取资料”键则可以刷新目前设定的数值。

命令视窗

“命令视窗”可提供您一个与打印机远端沟通的介面，让您可经由此视窗，以传送打印机命令的方式操作打印机。您可以在“Input Command”区块里输入打印机命令，然后按下“Send Command”键将命令内容传送到打印机执行。部份打印机命令执行后会回传讯息者，则会将回传讯息显示在“Output Message”区块里。

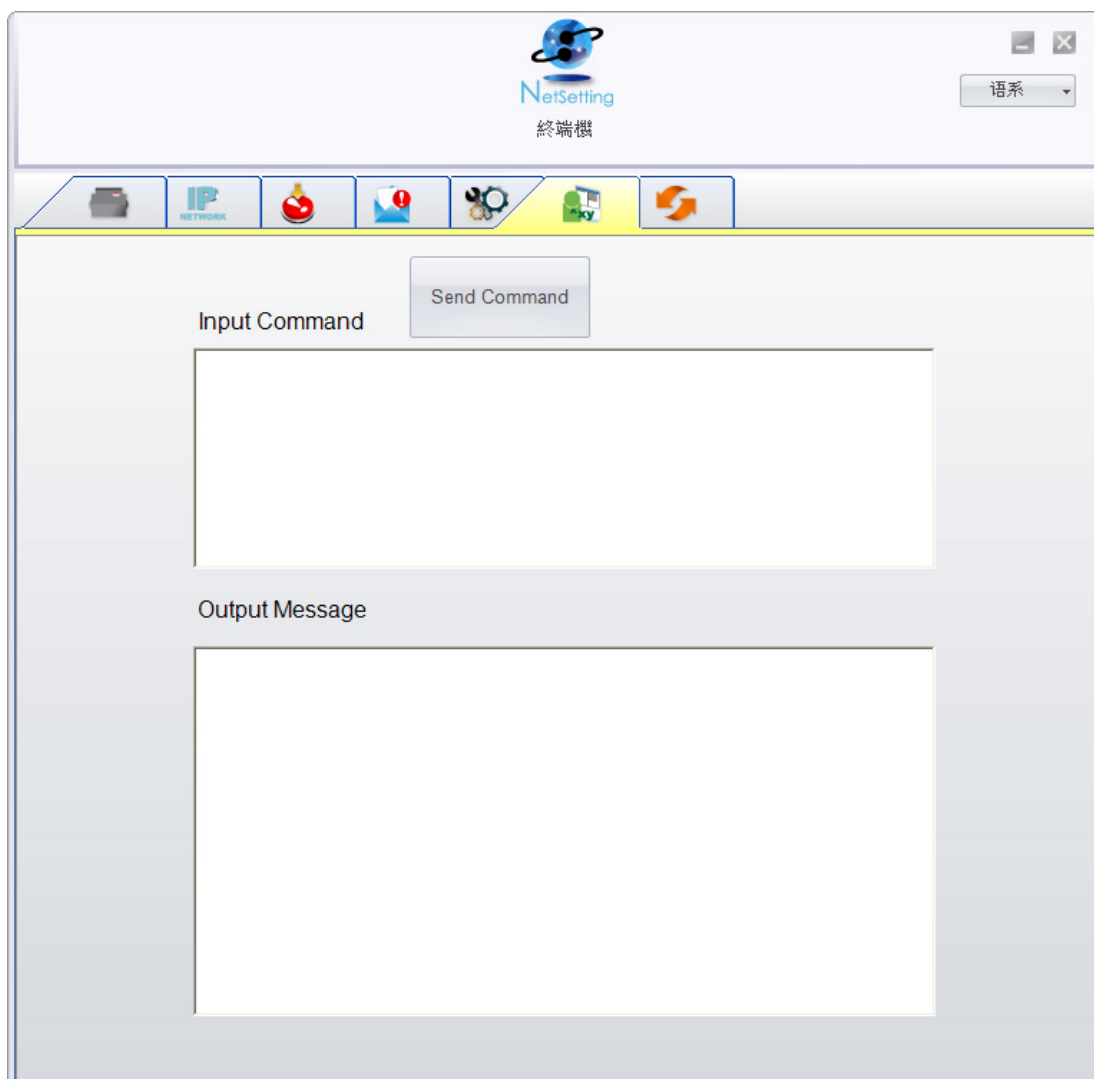

按下“Send Command”键可以将打印机命令经由网络传送到打印机，藉此实现远端操作功能。

固件更新

在“固件更新”页面可以显示出目前打印机的固件版本，如果您需要更新打印机固件时，只要指定新版打印机固件档案的存放位置，按下“开始下载更新固件”键后，即可进行远端打印机固件更新。

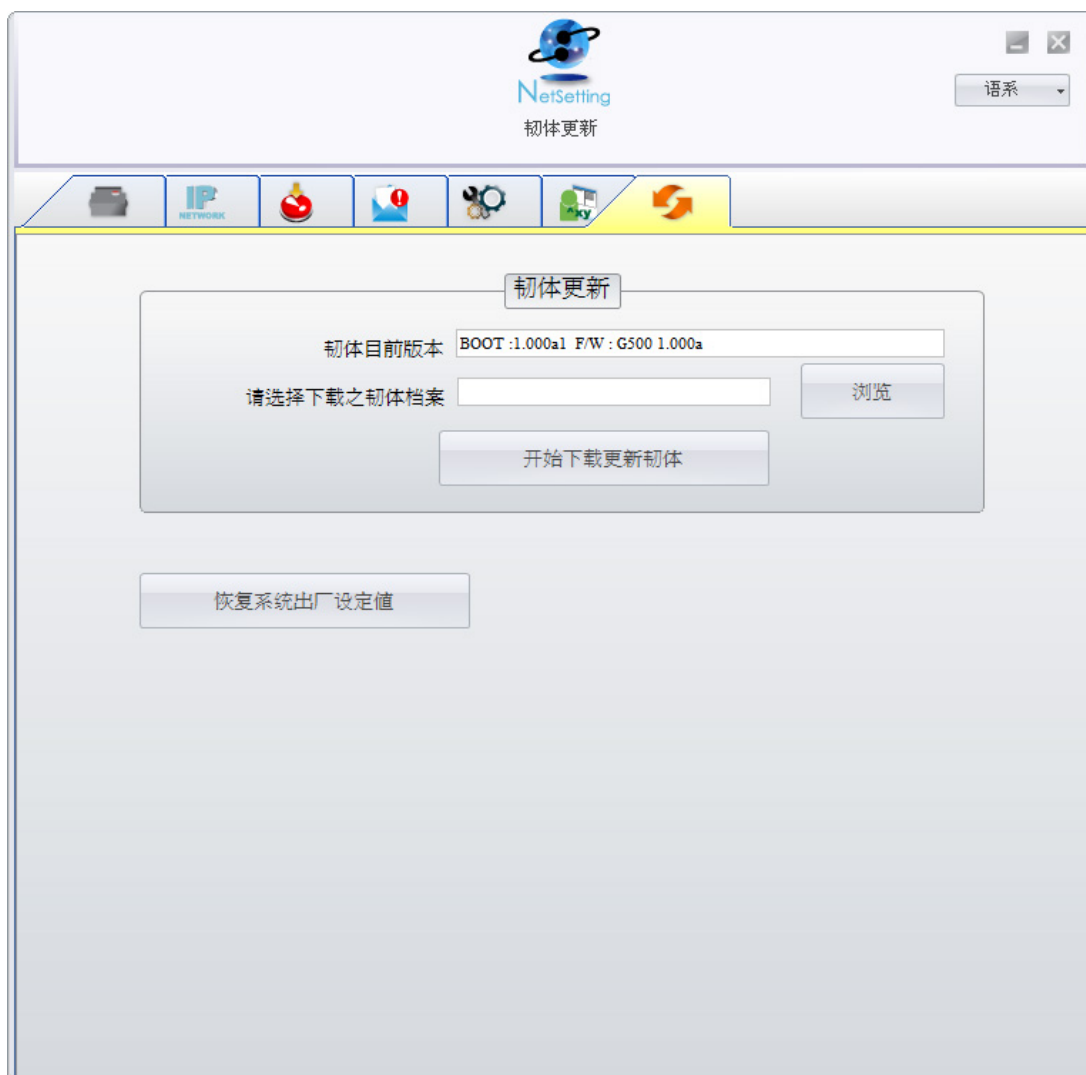

除了进行打印机固件更新之外，您也可以按下“恢复系统出厂设定值”键来将打印机的各种设定值都回复到出厂时的状态。

▶ 前置动作说明

在安装选购装备前，请先参阅以下前置动作说明

步骤-01 关闭打印机电源：

在安装任何选购装备之前，请务必先将打印机电源关闭

步骤-02 打开打印机上盖：

面对机器正面，按住上盖开启钮往上掀起上盖
若需更详细的说明，请参阅2-1节

步骤-03 打开列印机心：

释放两边的机心卡榫以抬起列印机心
若需更详细的说明，请参阅2-2节

步骤-04 移除底座遮盖：

如下图所示，按住底座遮盖两侧凸点将底座遮盖拆下

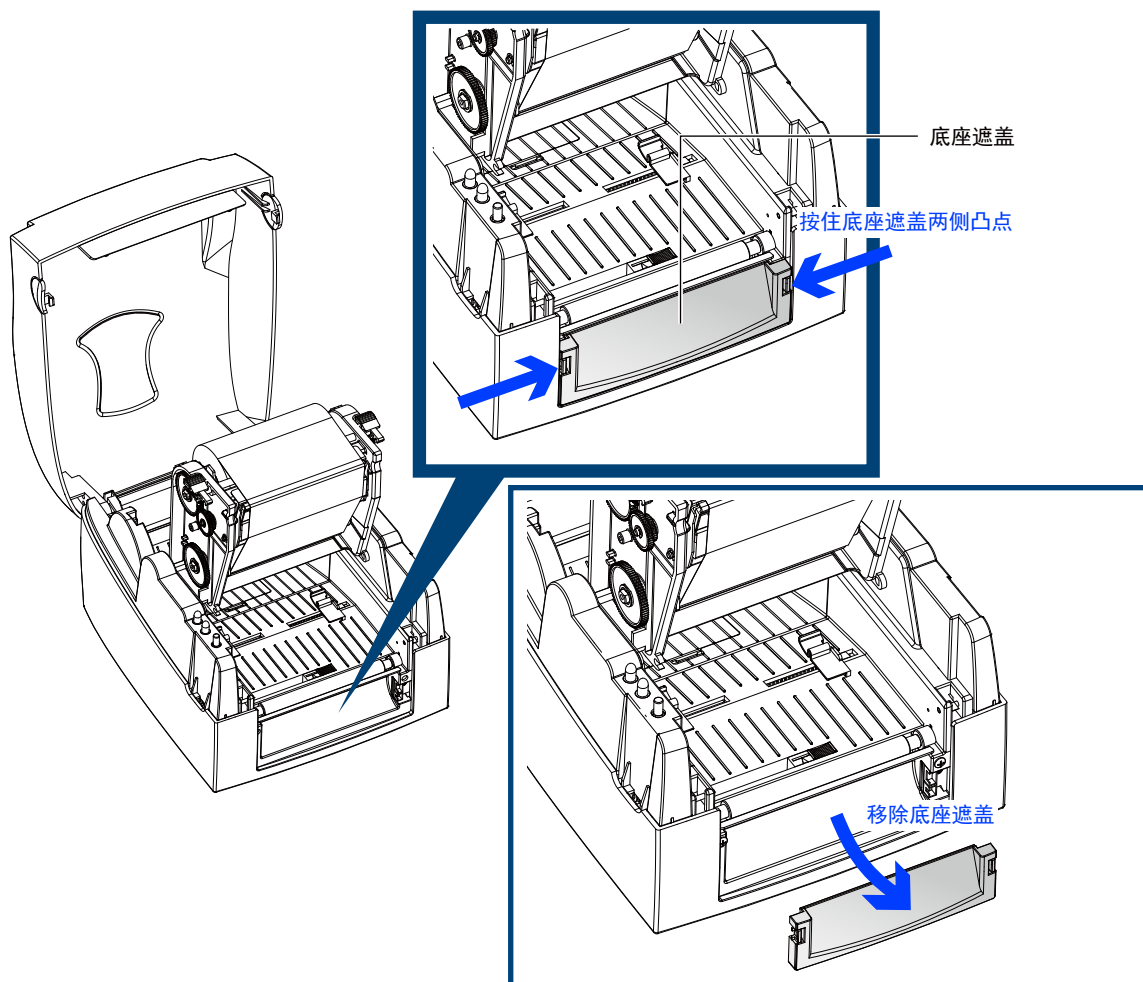

条形码机选购装备

5-1 安装自动剥纸器

▶ 自动剥纸器部件说明

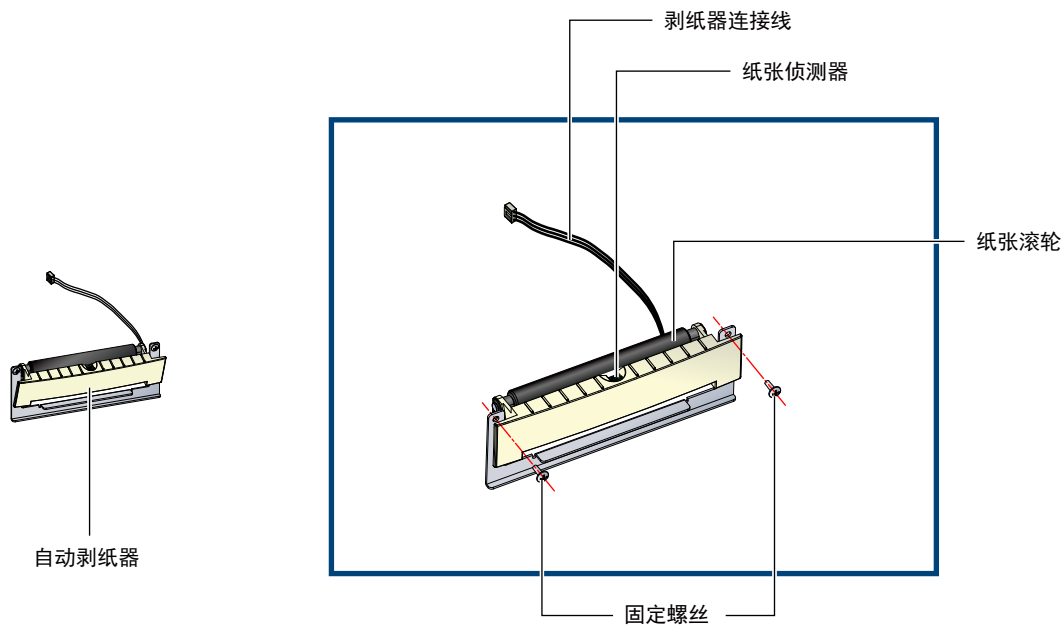

注意

- 背纸规格建议厚度在 $0.06\text{mm} \pm 10\%$ ，纸质基重为 $65\text{g/m}^2 \pm 6\%$ 会得到最佳之剥纸效果。
- 最大剥纸宽度为110mm，建议配合剥纸使用时的标签尺寸高度为25mm以上。
- 加装自动剥纸器时，停歇点设定数值(^E)建议为9。

▶ 前置动作

在开始安装自动剥纸器前，请先完成所有的前置动作

▶ 开始安装自动剥纸器

将剥纸器连接线插入转接板组合下半部的插座上并确保扣合。

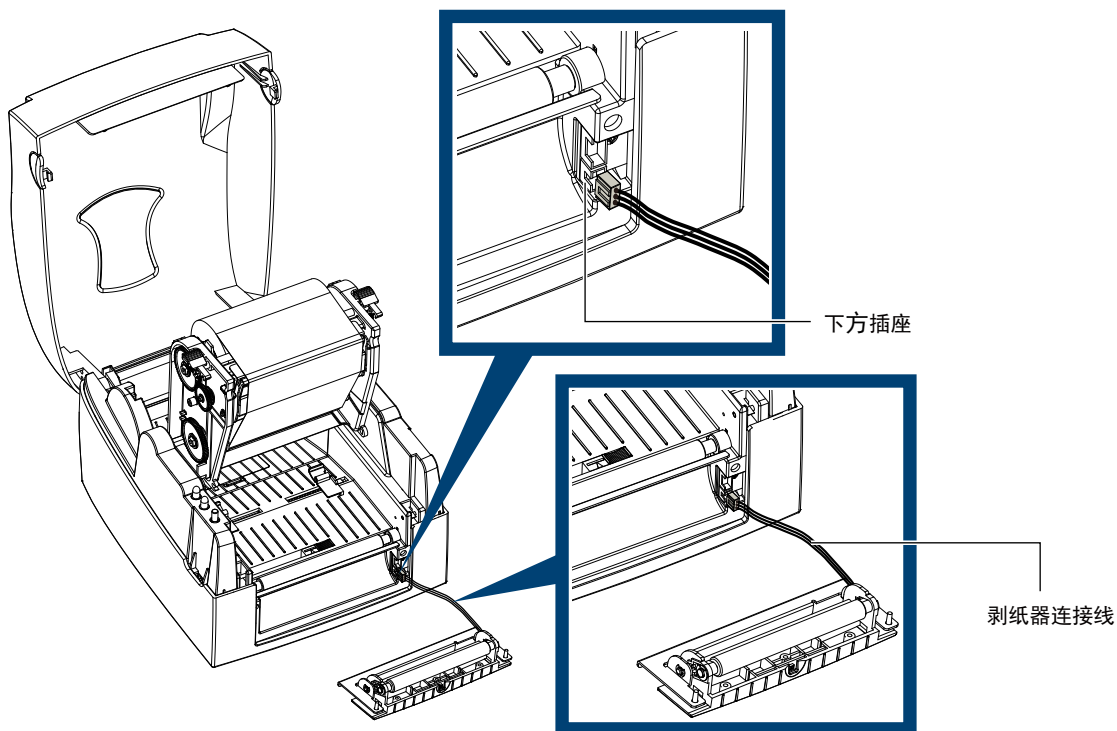

注意

- 请务必关闭打印机电源以避免造成机器主板损伤的风险。
- 转接板组合上的两个插座，上方插座为连接裁刀之用，下方插座则为连接自动剥纸器。

将自动剥纸器右半部先行安装于底座凹槽后再将左半部插入。

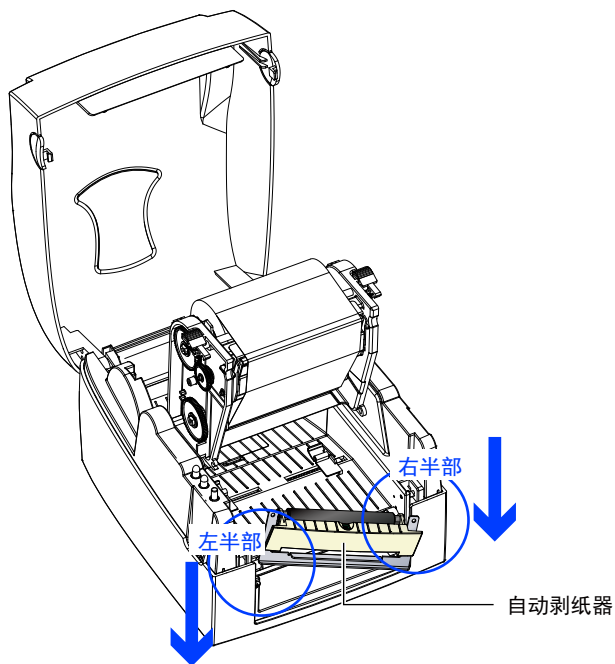

扶住剥纸器将两侧螺丝分别锁上。

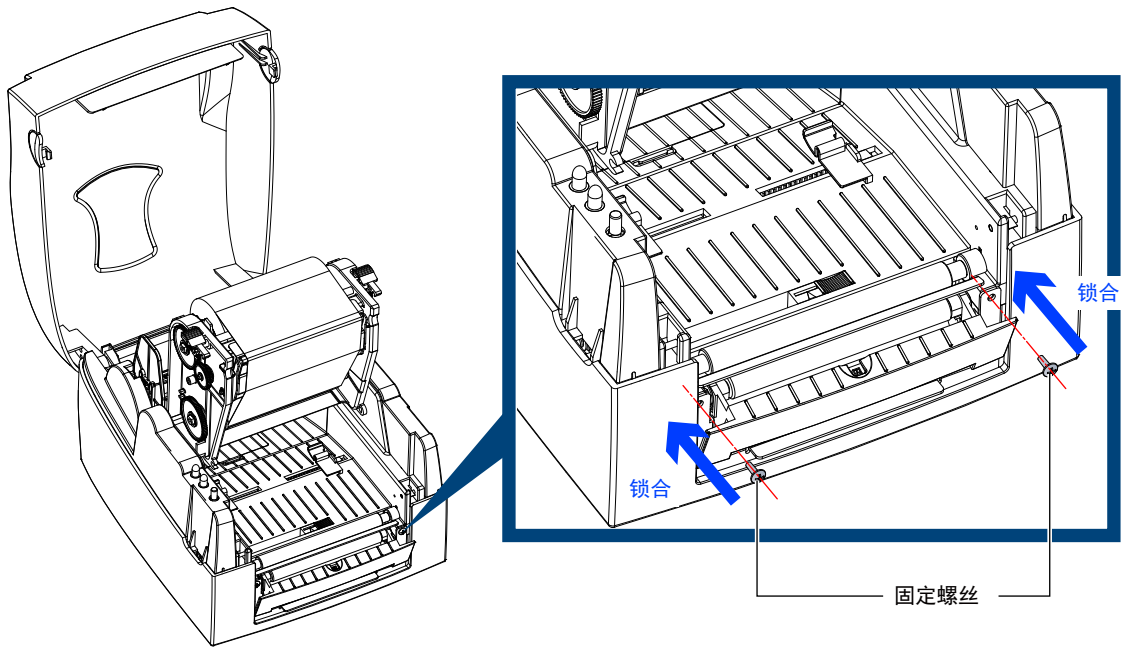

► 安装标签纸

将标签纸由纸张调整杆下方穿过。

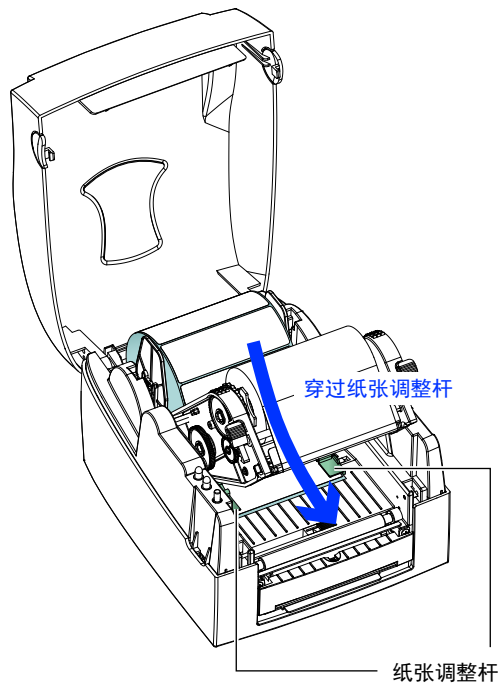

将第一张标签撕下后，把背纸穿入打印机滚轮与剥纸器滚轮之间。

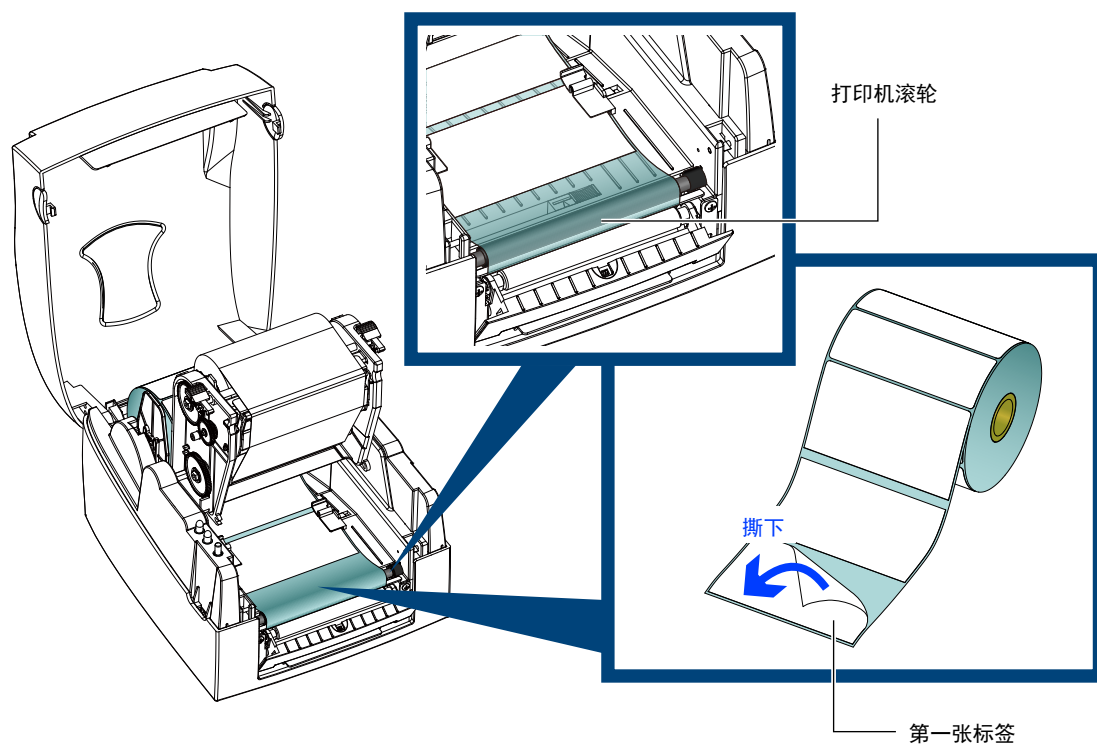

依照下图所指示的方向，将标签背纸穿过剥纸器。

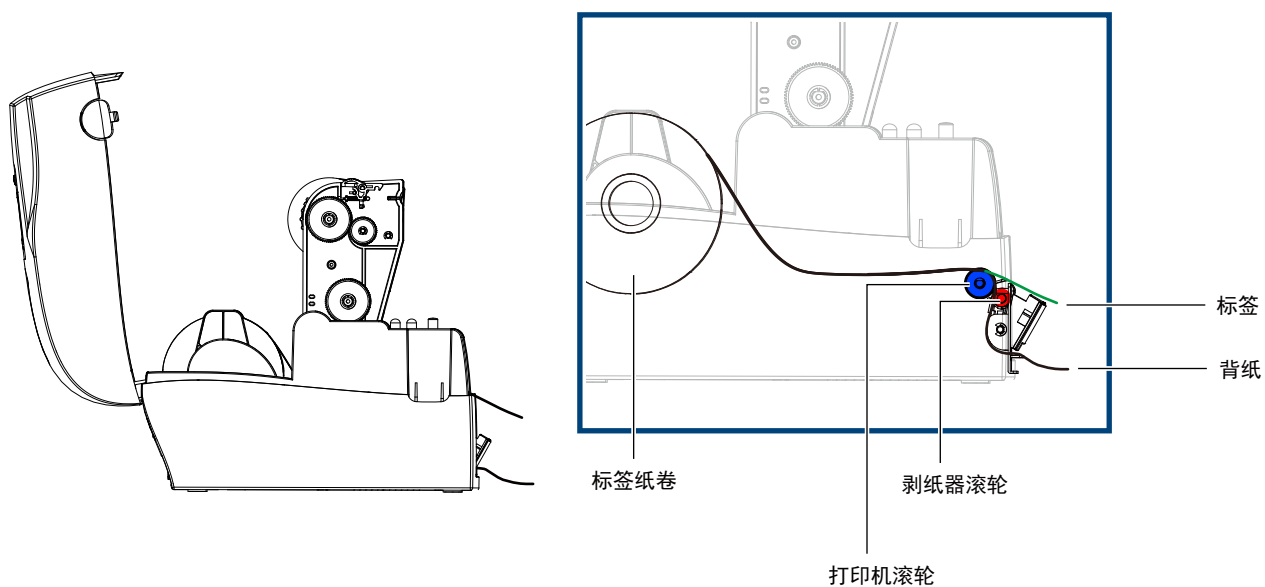

将剥纸器合上，并把机心压下固定后，即完成安装程序。

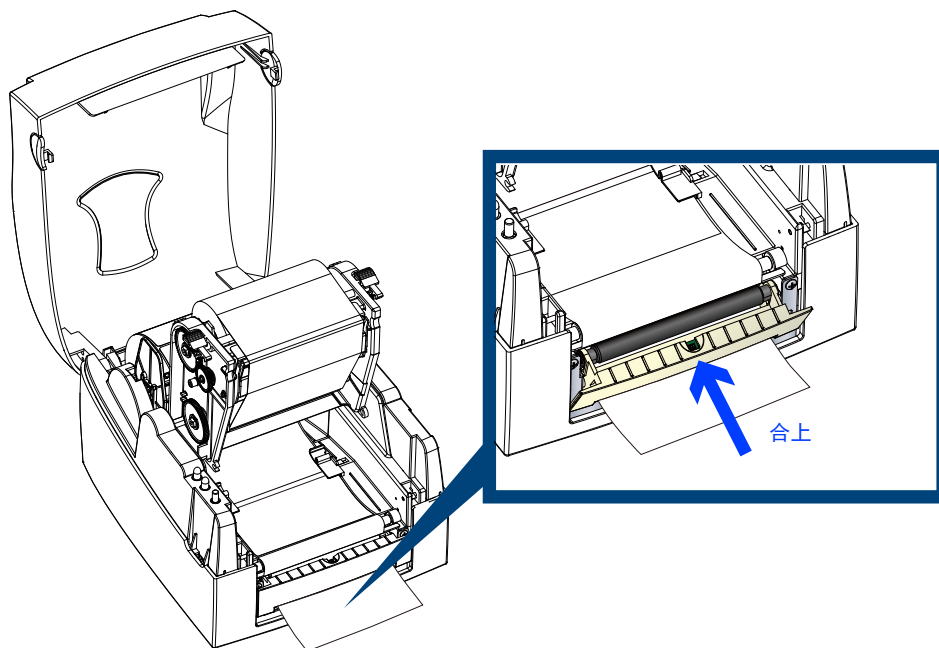

若按下FEED键送纸，则标签纸在经过剥纸器后，其背纸即会自动剥离。

注意

- 自动剥纸器上内建纸张侦测器，如果此侦测器被剥落的标签遮住，则打印机会停止打印，必须等标签取走之后才能进行下一张的列印。其目的在于防止剥落的标签堆积在出纸口，进而造成打印错误。

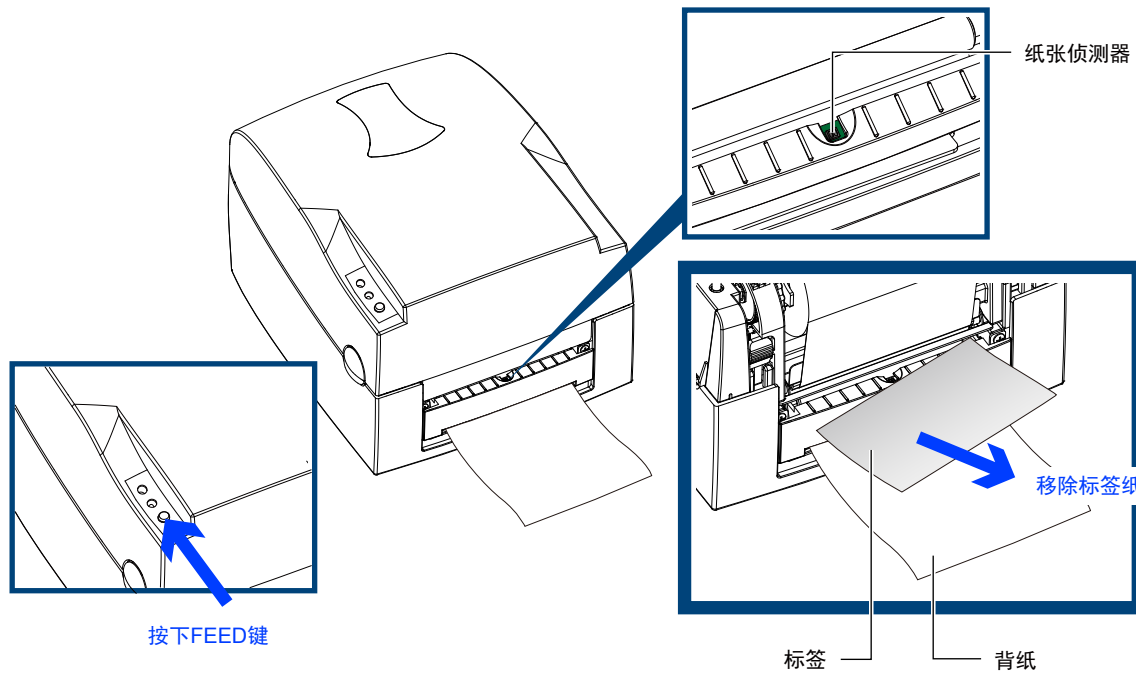

5-2 安装裁刀

▶ 裁刀部件说明

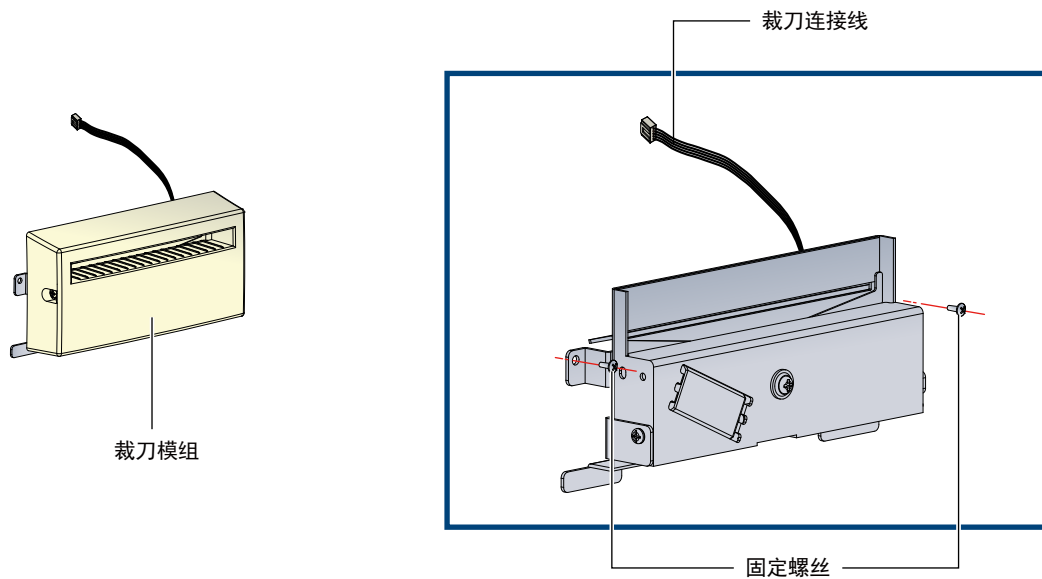

注意

- 安装裁刀时，请先将电源开关关闭。
- 本裁刀不适用于有背胶之标签纸，如裁切有背胶之标签将会污染裁刀及减低使用上的安全性。
- 本裁刀最大的裁切宽度为116 mm，使用寿命在裁切3吋宽、250 μ m厚的背纸时约为400,000 次
- 配合裁刀使用时的标签尺寸高度须为30mm以上。

建议

- 加装裁刀配合打印时，停歇点设定数值(^E)建议为30。

安装裁刀前请先将裁刀盖移除，如下图所示。

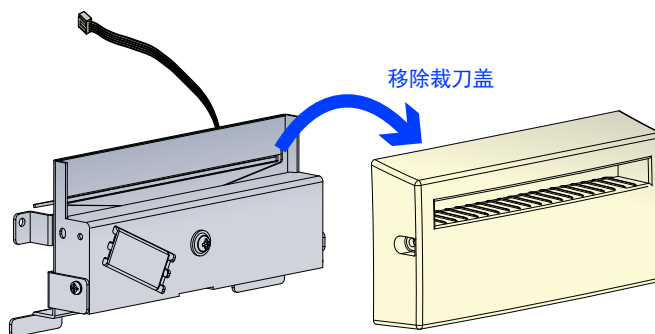

▶ 前置动作

在开始安装裁刀前，请先完成所有的前置动作。

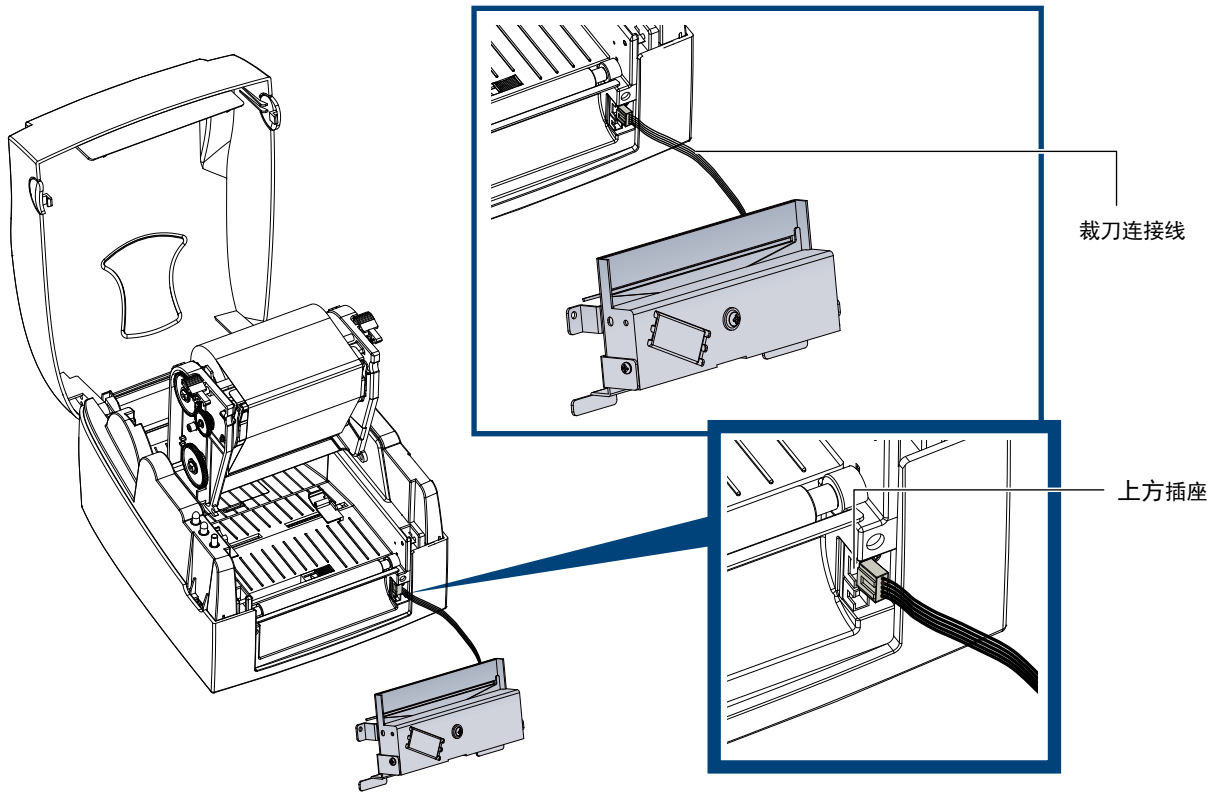

注意

- 请务必关闭打印机电源以避免造成机器主板损伤的风险。
- 转接板组合上的两个插座，上方插座为连接裁刀之用，下方插座则为连接自动剥纸器。

扶住裁刀，将裁刀支架两侧螺丝分别锁上。

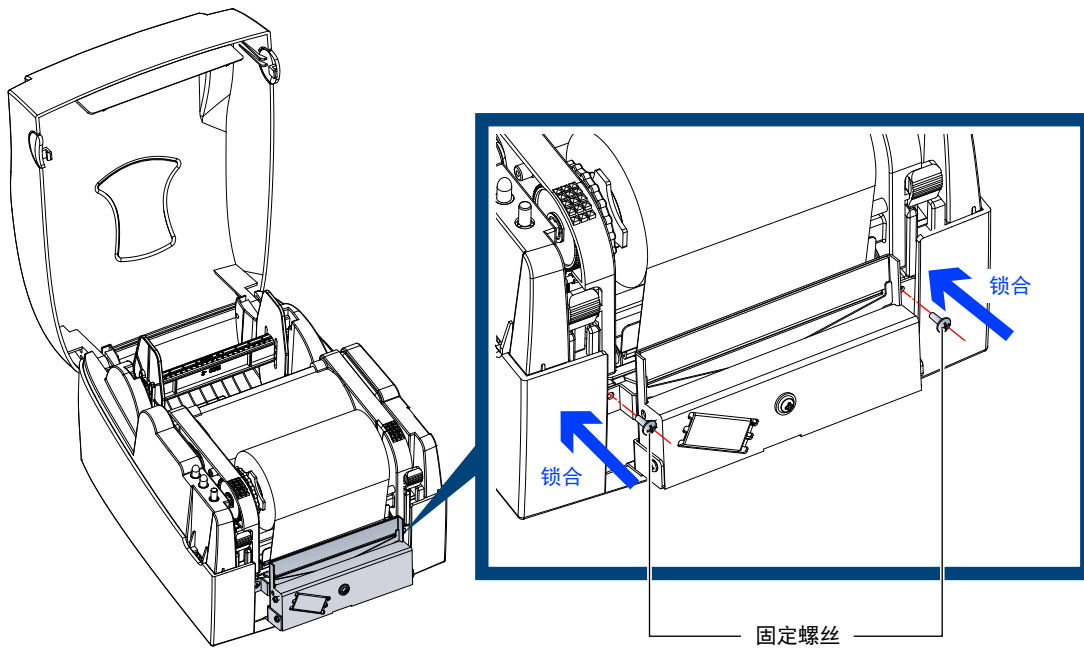

条形码机选购装备

将裁刀盖盖上之后以螺丝锁合固定。

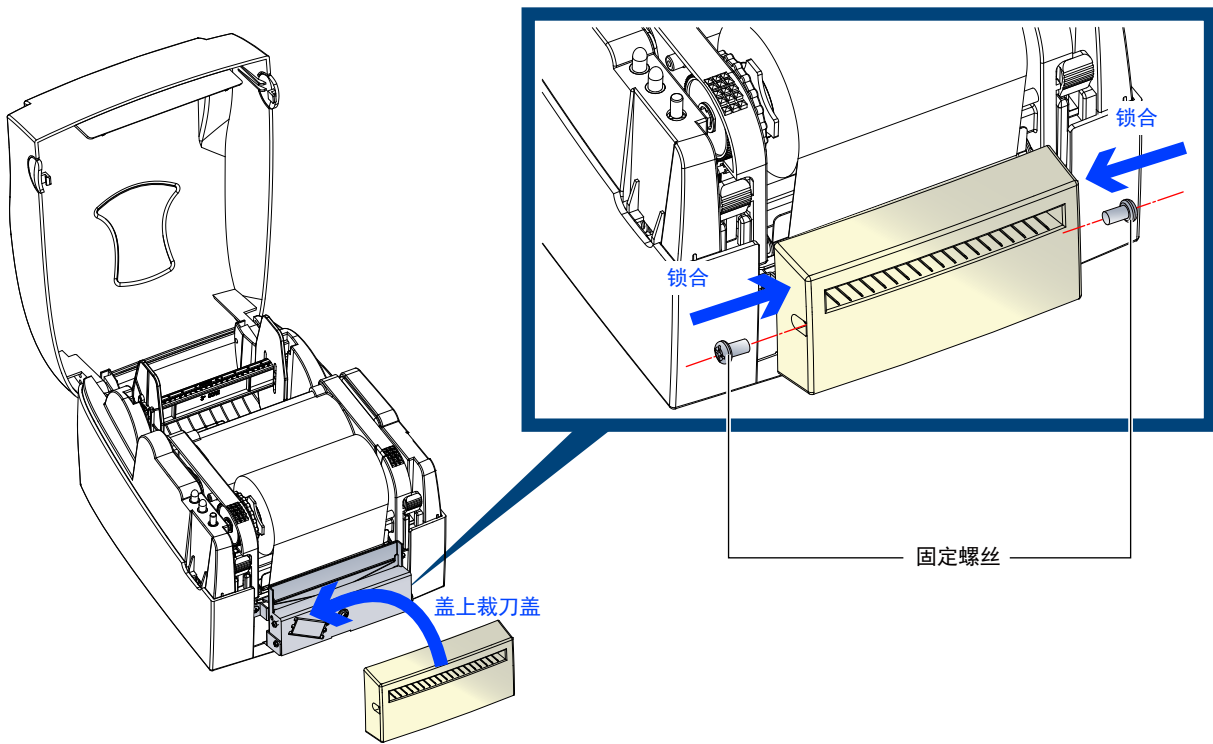

将标签纸由纸张调整杆下方穿过。
把机心压下固定。

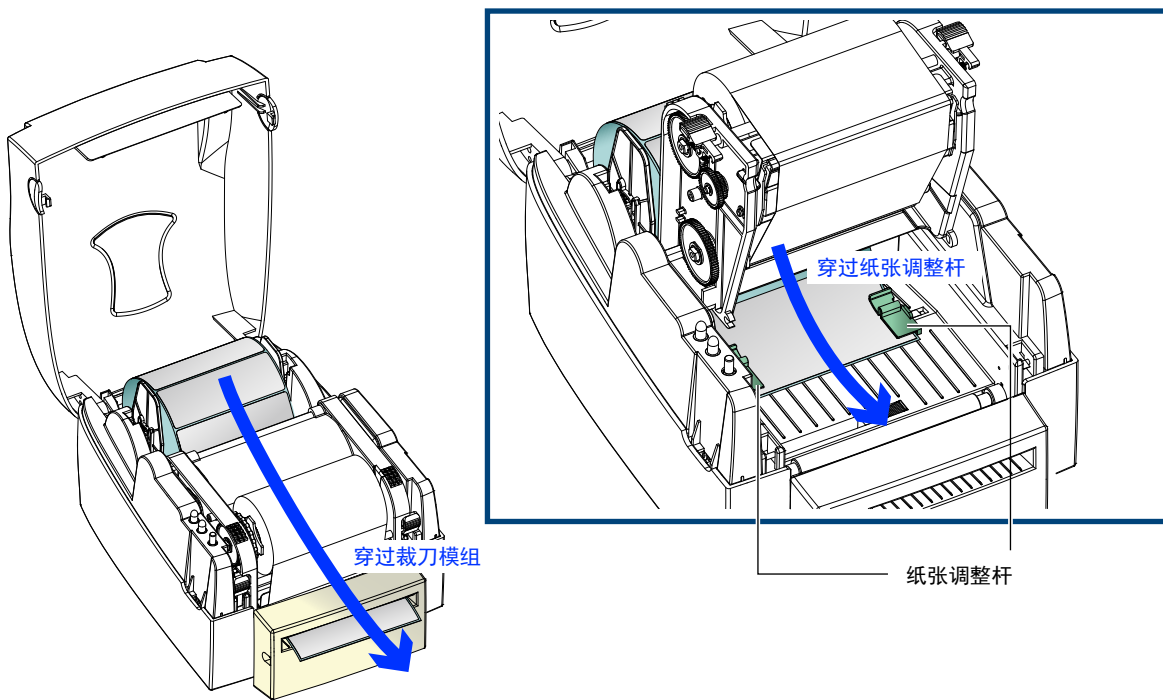

按下FEED键完成标签定位

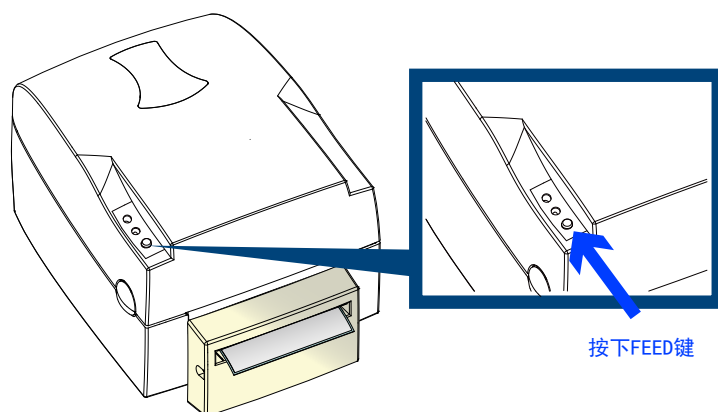

注意

- 加装载刀后，不建议以内卷纸列印，以避免可能发生的故障。

6-1 印表头保养与清洁

印表头可能会因灰尘附着、标签纸沾黏或积碳等，而发生打印不清晰或断线（即某部份无法打印）的状况。所以除了打印时将上盖保持闭合外，所使用的纸张也要注意是否有灰尘或其它污物附着，以保持打印质量并可延长印表头使用寿命。

▶ 印表头的清理步骤

1. 先关闭电源
2. 开启上盖
3. 按住机心卡榫往上掀开，使印表头向上抬起
4. 取下碳带
5. 若印表头(见附图中箭头所指之处) 附着有黏结之标签纸或其它污物，请用酒精笔或软布料沾酒精清除。

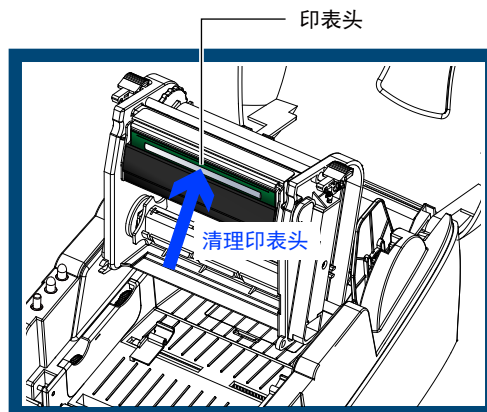

注意

- 建议每周清理印表头 1 次。
- 清理印表头时，请注意清洁的软布上是否有附着金属或坚硬物质，若使用不洁的软布而造成印表头的损坏，则不在保固条件内。

6-2 印表头平衡调校

印制不同纸质之标签，或使用材质不同之碳带时，由于不同介质之影响，可能导致打印质量左右不均匀，因而需要调整印表头平衡。

▶ 印表头平衡调整步骤

1. 开启上盖
2. 取下碳带
3. 将印表头压力调整钮用一字起子轻轻旋转调整。(请勿过于用力旋转，易造成机器损坏)
4. 依实际打印不平均的位置，往+增加压力，往-减低压力。

调整钮有定位功能设计，当调整钮无法转动时，请勿再旋转，以免造成损坏。

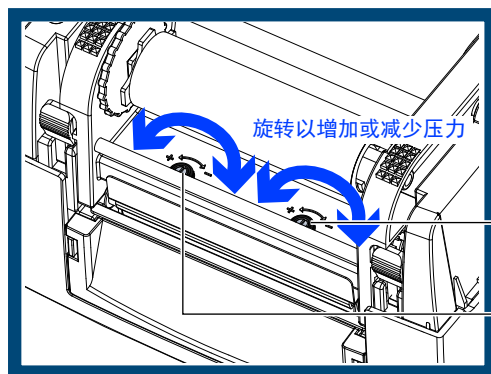

印表头压力调整旋钮(右侧)
可调整右侧的印表头压力

印表头压力调整旋钮(左侧)
可调整左侧的印表头压力

6-3 打印线调整

若打印线调整不正确，使得打印线与滚轮无法呈平行状态时，即可能造成列印品质不佳，此时请进行打印线调整程序。

▶ 调整方式

1. 往箭头1方向转动，打印线往B方向移动。
2. 往箭头2方向转动，打印线往A方向移动。

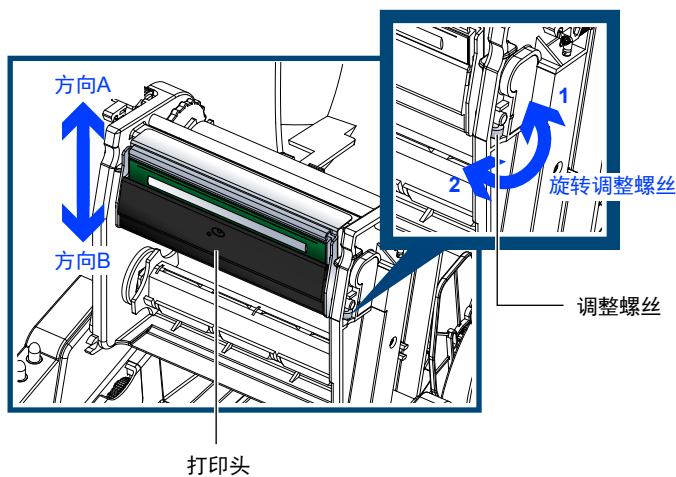

6-4 裁刀卡纸排除

使用裁刀时若发生纸张卡在裁刀内的情况，可转动裁刀底部的刀刃位置调整螺丝(如下图)以进行卡纸排除。

▶ 排除步骤

1. 关闭电源。
2. 使用十字起子插入刀刃位置调整螺丝内，依正反方向旋转即可调整刀刃的上下位置。
3. 排除卡纸后，重新开启电源，此时刀刃会自动回复到正确的位置。

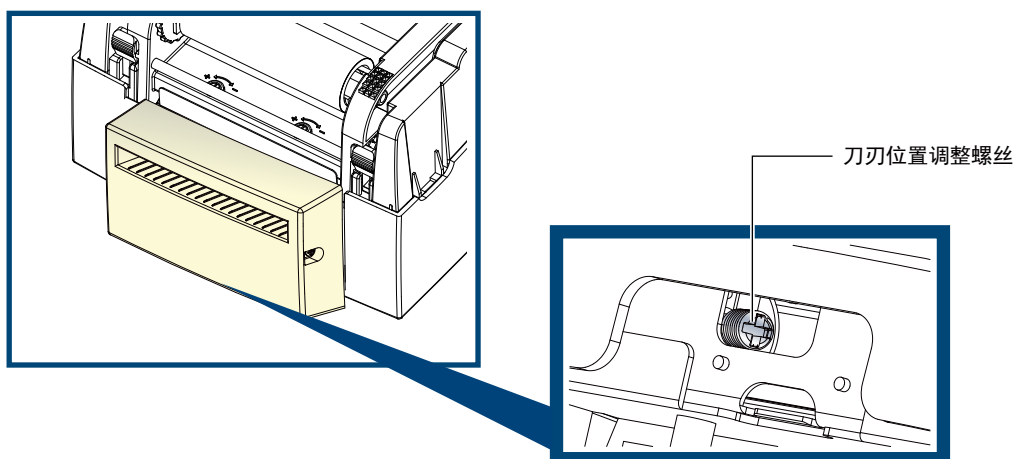

注意

- 建议配合裁刀使用时的标签尺寸高度为30mm以上。

6-5 故障排除

问 题	建 议 处 理 方 式
电源打开后LED无亮灯	◆ 检查电源线是否接妥。
机器停止打印并亮Error灯	◆ 检查应用软件之设定, 或检查程序命令是否错误。 ◆ 请参阅3-3节的操作错误讯息, 依建议解决方式排除故障。 ◆ 检查是否裁刀不正常裁切或无动作(有加装裁刀时)。
条形码机开始打印, 但标签上无内容印出	◆ 检查碳带是否正反面倒置, 或是否适用。 ◆ 选用正确标签纸材质及打印类型。
打印时, 标签有纠结现象	◆ 清除纠结之标签, 如果打印头沾有黏着之标签, 请用酒精笔或柔软布料沾酒精, 清除其残余黏胶。
打印时, 标签上仅局部内容印出	◆ 检查标签纸或碳带是否黏着于印表头上。 ◆ 检查是否应用软件有误。 ◆ 检查碳带是否打折不平整。 ◆ 检查电源供应是否正确。 ◆ 依3-2节描述执行自我测试, 检视测试结果以确定打印品质是否正常。 ◆ 检查使用的耗材是否质量不佳。
打印位置不符所望或跳页	◆ 依3-2节描述执行标签纸定位侦测。 ◆ 检查标签纸高度及间隔设定是否有误。 ◆ 检查移动式侦测器是否被纸张附着其上。 ◆ 检查纸张调整杆是否贴齐纸卷边缘。
使用裁刀时, 标签纸割截不正	◆ 检查标签纸是否装置歪斜。
使用裁刀时, 标签纸切不断	◆ 检查标签纸厚度是否超过0.2 mm。
使用裁刀时, 标签纸不出纸或割截不规则	◆ 检查裁刀是否闭合。 ◆ 检查纸张调整杆是否贴齐纸卷边缘。
使用剥纸功能不佳	◆ 检查剥纸侦测器是否被灰尘蒙蔽或纸张附着其上。 ◆ 检查标签纸是否安装妥当。

注意

- 若以上建议仍无法解决问题, 请与经销商联系。

机种	G500	G530	
列印模式	热感式/热转式两用		
解析度	203 dpi (8 dot/mm)	300 dpi (12 dot/mm)	
列印速度	5 IPS (127 mm/s)	4 IPS (102 mm/s)	
列印宽度	4.25" (108 mm)	4.16" (105.7 mm)	
列印长度	Min. 0.16" (4 mm)**	Min. 0.39" (10 mm)	
	Max. 68" (1727 mm)	Max. 30" (762 mm)	
处理器	32 Bit RISC CPU		
记忆体	8MB Flash (使用者可用容量为4MB)		
	16MB SDRAM		
感应器形式	反射式感应器: 可移动式; 透光式感应器: 中置型固定式		
纸张规格	纸张类型	连续纸、间距标签纸、黑线标记纸或打孔纸等, 标签长度可自动侦测或手动命令强制控制。	
	纸张宽度	1" (25.4 mm) Min. - 4.64" (118 mm) Max.	
	纸张厚度	0.003" (0.06 mm) Min. - 0.01" (0.25 mm) Max	
	纸卷外径	Max. 5" (127 mm)	
	纸卷轴芯	1", 1.5", 3" (25.4 mm, 38.1 mm, 76.2 mm)	
碳带规格	材质	一般蜡质型、混合型、抗刮树脂型	
	长度	981' (300 m)	
	宽度	1.18" Min - 4.33" (30 mm - 110 mm) Max	
	最大外径	2.67" (68 mm)	
	轴芯	1" (25.4 mm)	
程式语言	EZPL, GEPL, GZPL 自动切换		
随机搭赠软体	标签排版软体	GoLabel (for EZPL only)	
	Driver	支援Windows 2000, XP, Vista, 7, Windows Server 2003 & 2008	
	DLL	支援Windows 2000, XP and Vista	

机种	G500	G530
内建字体	Bitmap 字体	6, 8, 10, 12, 14, 18, 24, 30, 16X26 and OCR A & B Bitmap字体列印方向可旋转角度为90°, 180°, 270°, 字体可单独旋转角度为 90°, 180°, 270°, 并可水平或垂直放大8倍
	向量字体	向量字体 (scalable font) 可旋转角度为90°, 180°, 270°
下载字体	Bitmap 字体	列印方向可旋转角度为90°, 180°, 270°, 字体可单独旋转角度为90°, 180°, 270°
	亚洲字体	列印方向可旋转角度为90°, 180°, 270°, 并可水平或垂直放大8倍
	向量字体	可旋转角度为90°, 180°, 270°
条码	1-D Bar codes	Code 39 Code 93 Code 128 (subset A, B, C) UCC/EAN-128 K-Mart UCC-128 UPC A / E (add on 2 & 5) I 2 of 5, I 2 of 5 with Shipping Bearer Bars EAN 8 / 13 (add on 2 & 5) Codabar Post NET EAN 128 ITF 14 HIBC MSI Random Weight Telepen FIM China Postal Code RPS 128 GS1 DataBar Plessey
	2-D Bar codes	PDF417 Datamatrix code MaxiCode QR code Micro QR code and Aztec code Micro PDF417

机种	G500	G530
机体尺寸	长度	11.2" (285 mm)
	高度	6.8" (171 mm)
	宽度	8.9" (226 mm)
机体重量	机体不含其他耗材或选购配备重量为2.72公斤(6磅)	
选购项目	裁刀	
	自动剥纸器	
	外挂纸卷架(最大纸卷外径为10吋)	
	外接式回卷器	



>>> 选购项目请洽询原购买单位。上述规格若有变动，均以实际出货为主，恕不另行通知。以上所引用之商标版权均属原公司所有。

>>> 因应不同耗材特性，实际列印尺寸须视实际耗材适配而定。

机种	G500	G530
机体尺寸	长度	11.2" (285 mm)
	高度	6.8" (171 mm)
	宽度	8.9" (226 mm)
机体重量	机体不含其他耗材或选购配备重量为2.72公斤(6磅)	
选购项目	裁刀	
	自动剥纸器	
	外挂纸卷架(最大纸卷外径为10吋)	
	外接式回卷器	



>>> 选购项目请洽询原购买单位。上述规格若有变动，均以实际出货为主，恕不另行通知。以上所引用之商标版权均属原公司所有。

>>> 因应不同耗材特性，实际列印尺寸须视实际耗材适配而定。

接脚定义

▶ 并行接口

Handshaking : DSTB 接于条形码机，BUSY 接于资料来源处 host

Interface Cable : 与IBM PC 兼容的并行传输埠连接线

Pinout : 如下表

Pin NO.	Function	Transmitter
1	/Strobe	host / printer
2-9	Data 0-7	host
10	/Acknowledge	printer
11	Busy	printer
12	/Paper empty	printer
13	/Select	printer
14	/Auto-Linefeed	host / printer
15	N/C	
16	Signal Gnd	
17	Chasis Gnd	
18	+5V,max 500mA	
19-30	Signal Gnd	host
31	/Initialize	host / printer
32	/Error	printer
33-35	N/C	
36	/Select-in	host / printer

▶ 串行接口

串行出厂设定值: Baud rate 9600, no parity, 8 data bits, 1 stop bit, XON/XOFF protocol and RTS/CTS.

RS232 HOUSING (9-pin to 9-pin)				
DB9 Socket			DB9 Plug	
---	1	1	+5V,max 500mA	
RXD	2	2	TXD	
TXD	3	3	RXD	
N/C	4	4	N/C	
GND	5	5	GND	
DSR	6	6	RTS	
RTS	7	7	CTS	
CTS	8	8	RTS	
N/C	9	9	N/C	
PC			Printer	

▶ USB界面

连接器型式: Type B

Pin NO.	1	2	3	4
Function	VBUS	D-	D+	GND